

Hotel Design

Magazine and Guide

Spring / Summer 2026

KALTSIDIS
DECO



ΕΚΠΑΙΔΕΥΣΗ



ΓΙΑ ΕΠΑΓΓΕΛΜΑΤΙΕΣ HO.RE.CA.



WINE

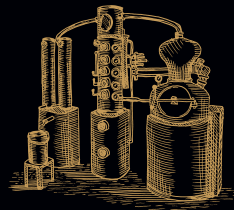

SPIRITS



SAKE



SOMMELLERIE

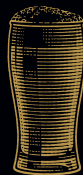

BEER



COFFEE, COCOA & TEA

Αν επιθυμείτε να αναβαθμίσετε την εμπειρία φιλοξενίας της επιχείρησής σας και να επενδύσετε ουσιαστικά στο ανθρώπινο δυναμικό, το **WSPC**, το No.1 εκπαιδευτικό παράρτημα παγκοσμίως, αποτελεί τον στρατηγικό σας συνεργάτη στην εκπαίδευση του κλάδου **HO.RE.CA.**

Το WSPC παρέχει πιστοποιημένη εκπαίδευση σε όλα τα **Αλκοολούχα** και **Μη - Αλκοολούχα Ποτά**, σχεδιασμένα για ξενοδοχειακές επιχειρήσεις και high-end εστιατόρια, που επιδιώκουν υψηλά πρότυπα ποιότητας και επαγγελματισμού στο προσωπικό τους. Μέσα από διαβαθμισμένα επίπεδα σπουδών η εκπαίδευση προσαρμόζεται στις ανάγκες κάθε επιχείρησης και κάθε ομάδας εργασίας.

Τα προγράμματα του WSPC πιστοποιούνται από τους μεγαλύτερους εκπαιδευτικούς οργανισμούς παγκοσμίως, όπως το **WSET**, το **Court of Master Sommeliers** και το **Beverage Standards Association** (BSA), προσφέροντας διεθνώς αναγνωρισμένους τίτλους σπουδών με κύρος και πραγματική προστιθέμενη αξία για την επιχείρηση και τους ανθρώπους της.

Επενδύστε στρατηγικά ενισχύοντας το brand της επιχείρησής σας, δημιουργώντας ανταγωνιστικό πλεονέκτημα μέσω της εκπαίδευσης.



THE PLACE TO STUDY

WINE
SPIRITS
COFFEE
BEVERAGES

Μάθετε περισσότερα
www.wspc.gr



mastering
materials

Defining Space



Η τεχνολογία IPTV στα Ξενοδοχεία

Pro:Centric Direct

Ανοίξτε νέες σελίδες στις υπηρεσίες φιλοξενίας

**WE
MAKE
HOTELS
A BETTER
PLACE**

Η Τεχνολογία
IPTV
στα Ξενοδοχεία

IDComs



Υπηρεσίες Cast
Προβάλετε το δικό
σας περιεχόμενο



**Εφεδρικό ταχύτατο
σύρματο 4G Internet** ως
backup της σταθερής γραμμής

"One Stop Shop"

Η IDComs αναλαμβάνει ολοκληρωμένες υπηρεσίες μελέτης και προσφοράς του ιδανικού συνδυασμού υπηρεσιών, προσαρμοσμένων στις ανάγκες του δικού σας ξενοδοχείου.

Η IDComs εξασφαλίζει για εσάς το αποτέλεσμα που επιθυμείτε, διαχρονικά και με υποστήριξη – δεν παρέχει απλά επιμέρους συσκευές.



IKUSI by **FAGOR**

PROMAX

LG Business Solutions

30 ΧΡΟΝΙΑ ΕΜΠΕΙΡΙΑΣ
ΣΤΑ ΞΕΝΟΔΟΧΕΙΑ

Τα πλεονεκτήματα της τεχνολογίας IPTV

- » Εκατοντάδες κανάλια από όλο τον κόσμο.
- » Welcome message, view bill, express checkout.
- » Πρόσθετα Έσοδα από Διαφήμιση & προβολή υπηρεσιών.
- » Πραγματική πλοήγηση στο Internet σε HD.
- » Email, social media, παιχνίδια, ταινίες, μουσική.
- » Διασύνδεση με τα iPads και Tablets των πελατών.
- » Αξιόπιστο δίκτυο WiFi σε όλα τα δωμάτια!
- » Hotel Directory, υπηρεσίες, εικονικά καταστήματα.
- » Διασύνδεση όλων των υπηρεσιών με το PMS και το POS.
- » Μείωση λειτουργικών εξόδων και νέα έσοδα από υπηρεσίες.
- » NetFlix στις TV, σύμφωνα με το GDPR.



Η IDComs είναι επίσημος συνεργάτης της LG Electronics Ελλάς για την νέα Infotainment Pro:Centric Direct πλατφόρμα διαχείρισης περιεχομένου για ξενοδοχειακές επιχειρήσεις.

Η infotainment ξενοδοχειακή πλατφόρμα LG Pro:Centric Direct, είναι συμβατή με τα ξενοδοχειακά συστήματα PMS και διαθέτει απομακρυσμένη διαχείριση των καναλιών του ξενοδοχείου και του γενικότερου συστήματός του. Επιπλέον, συνοδεύεται από εύχρηστα εργαλεία επεξεργασίας του περιεχομένου που προβάλονται στις επιμέρους σελίδες των μενού, καθώς και πλήθος καινοτόμων λειτουργιών για in-room digital concierge υπηρεσίες, όπως η διαδραστική υπηρεσία εξυπηρέτησης δωματίου, το κατά GDPR νόμιμο NetFlix στις τηλεοράσεις των δωματίων, η διαφήμιση των υπηρεσιών του ξενοδοχείου, μετάδοση μηνυμάτων, κυλιόμενο ενημερωτικό κείμενο και αναδυόμενα banners.

Όλα τα παραπάνω εμφανίζονται στο δωμάτιο, μέσα από ένα καθαίσθητο και κομψό περιβάλλον πλοήγησης στο μενού της τηλεόρασης προσφέροντας μία μοναδική εμπειρία στον φιλοξενούμενο.



Εξασφαλίστε την ομαλή λειτουργία της επιχείρησής σας!

Προστατέψτε την επαγγελματική σας στέγη με το ευέλικτο πρόγραμμα **ERGO My Business** και αποκτήστε τη σιγουριά που χρειάζεστε για το μέλλον.

Σε όποιον τομέα και αν είναι η επιχείρησή σας ή είστε ελεύθερος επαγγελματίας, το ERGO My Business προσφέρει καλύψεις που ταιριάζουν στις ανάγκες και τον προϋπολογισμό σας, ώστε η επιχείρησή σας να μπορεί να συνεχίζει τη λειτουργία της ακόμα και όταν προκύψουν απρόοπτα περιστατικά.

Επιλέξτε το πρόγραμμα που σας ταιριάζει και αποκτήστε την ασφάλιση ERGO My Business απλά και γρήγορα, με τη σιγουριά και την αξιοπιστία της ERGO.



Μάθετε περισσότερα

ERGO

Απλά, γιατί είναι σημαντικά.

KAMARINOS DESIGN

established in 1900

curtains - upholstery fabrics - wall papers - shadow systems

HOTELS - RESIDENCIES - OFFICES - YACHTS - RESTAURANTS



Η Kamarinos Design δραστηριοποιείται στον εξοπλισμό κατοικιών και επαγγελματικών χώρων όπως ξενοδοχεία, γραφεία, εστιατόρια, κλπ. στην Ελλάδα και το εξωτερικό.

Η εταιρία διαθέτει μεγάλη ποικιλία σε:

- κουρτίνες
- υφάσματα επιπλώσεων
- ταπετσαρίες τοίχου
- συστήματα σκίασης (roller, περσίδες μεταλ./ξύλινες, χειροκίνητες/ηλεκτροκίνητες)
- υφάσματα για εξωτερικούς χώρους (μαξιλάρια, chaise longue, κλπ.)
- τραπεζομάντηλα
- λευκά είδη
- καλύμματα καρεκλών & καναπέδων

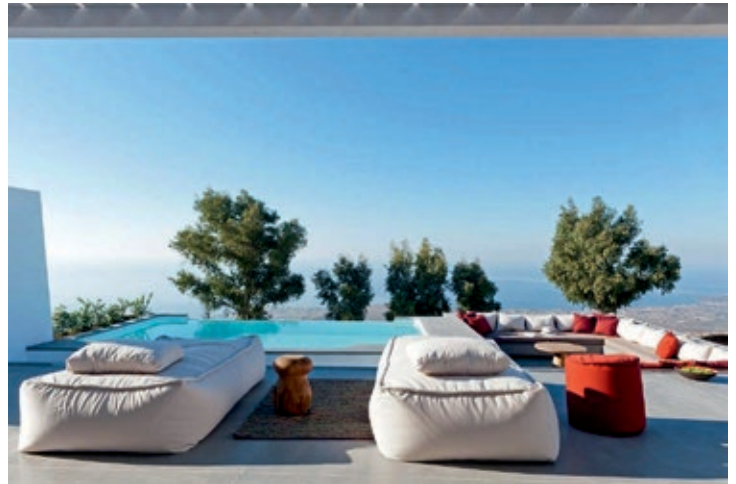

KAMARINOS DESIGN established in 1900 - Άγγελου Σικελιανού 11 - Νέο Ψυχικό 15451
T. + 30 210 6770092-3 www.kamarinos-design.gr e-mail:kamhellas@hotmail.com

Contents

Άνοιξη -
Καλοκαίρι
2026

Τεύχος Νο. 38

FREE PRESS

Οδηγός Ελεγχόμενης
Κυκλοφορίας

ΣΥΝΔΡΟΜΗΤΕΣ

Ιδιοκτήτες και Στελέχη
Ξενοδοχείων, Αρχιτέκτονες
και Interior Designers

22 Χρόνια!
2004 - 2026



KARAGOUNI
MEDIA

Διεύθυνση: Βορ. Ηπείρου 43,
15125, Μαρούσι
Τηλ.: 210 - 6147877
e-mail: info@hoteldesign.gr
www.hoteldesign.gr

Εκδότης - Διευθνήτης
Έλενα Καραγκούνη

Πωλήσεις
Στεφανία Στρατή

Σύμβουλος Έκδοσης
Κώστας Καραγκούνης

Τυπογραφείο
Εκτυπωδτική MON IKE

Copyright 2026
by Karagouni Media.
All rights reserved, including
the title "Hotel Design".
Reprinting and/or copying in
whole or part is forbidden
except by written permission
of the Publisher.

Hotel Design

Magazine and Guide

Ιδέες και Λύσεις για τα Ξενοδοχεία

ΑΡΧΙΤΕΚΤΟΝΙΚΗ - INTERIOR DESIGN - ΕΞΟΠΛΙΣΜΟΣ

Για την Ποιοτική Αναβάθμιση του Ελληνικού Τουρισμού!

- 12 **EDITORIAL**, Νέα εποχή & Νέα μοντέλα φιλοξενίας
- 14 **MATERIAL HONESTY**, Η νέα γλώσσα των υλικών στη φιλοξενία του 2026
- 22 **ERGON BEACH HOUSE**, Chalkidiki
- 32 **HILTON HOTEL**, Shanghai
- 42 **CITY HOTEL**, Thessaloniki
- 52 **LYF HOTEL**, China
- 62 **ST. RAPHAEL RESORT & MARINA**, Cyprus
- 70 **MARKET iVario Pro**
- 74 **GOING GREEN**, Η νέα πράσινη επανάσταση στη φιλοξενία
- 78 **ΣΚΙΑΔΙΑ ΠΡΟΣΩΠΗΣ**, Αρχιτεκτονική ταυτότητα, λειτουργικότητα & απόδοση
- 82 **INDEX** Οδηγός Προμηθευτών Ξενοδοχείων & Καφεστίασης / Βρείτε Συνεργάτες

*Κατασκευάζετε /
Ανακαινίζετε
το Ξενοδοχείο σας;*

Γραφτείτε
για να λαμβάνετε
ΔΩΡΕΑΝ το έντυπο
Hotel Design
Magazine and Guide:

[www.HotelDesign.gr/
syndromites](http://www.HotelDesign.gr/syndromites)

*Έχετε Αίθουσες
Συνεδρίων στο
Ξενοδοχείο σας;*

Γραφτείτε
για να λαμβάνετε
ΔΩΡΕΑΝ το έντυπο
SYNEDRIO
Magazine and Guide:

[www.SYNEDRIO.gr/
syndromites](http://www.SYNEDRIO.gr/syndromites)

Molyto



Μέχρι και τον κάδο



της Έλενας Καραγκούνη

Νέα Εποχή & Νέα Μοντέλα Φιλοξενίας

Το επιχειρηματικό τοπίο της φιλοξενίας αλλάζει ριζικά.

Οι ταξιδιώτες, πλέον, στρέφονται σε νέες αγορές, αναζητώντας αυθεντικότητα!

Μεγάλες αλυσίδες ξενοδοχείων, όπως η Marriott και η Hilton, επεκτείνουν συνεχώς το brand portfolio τους, ενώ νέες πολυτελείς αλυσίδες ορίζουν ξανά την έννοια του “luxury” με έμφαση στο design και τη γαστρονομία. Η εμπειρία στο δωμάτιο γίνεται πιο προσωπική και δημιουργική (cocktail kits, mini bars με τοπικά προϊόντα και μικρά δωμάτια, που συνδυάζουν άνεση και λειτουργικότητα). Την ίδια στιγμή, η οικονομική φιλοξενία γνωρίζει άνθηση, με εταιρείες όπως η OYO να ανακαινίζουν παλιά μοτέλ και να τα μετατρέπουν σε σύγχρονες, οικονομικές επιλογές. Η έλλειψη χώρου στις πόλεις οδηγεί σε “mixed-use” κατασκευές, ξενοδοχεία που συνδυάζουν δωμάτια, γραφεία, καταστήματα και κατοικίες, δημιουργώντας πολυχώρους με ζωή όλη την ημέρα. Η “bleisure” τάση, που συνδυάζει δουλειά και διακοπές, αλλάζει τα επαγγελματικά ταξίδια, ενώ τα “staycations” – διακοπές μέσα στην ίδια πόλη – κερδίζουν έδαφος. Η **κουλτούρα του καφέ** εισέρχεται δυναμικά στη φιλοξενία, με επισκέπτες που περιμένουν specialty blends ακόμα και στο δωμάτιο. Τα ξενοδοχεία επενδύουν, επίσης, στη **μουσική** και την **ευεξία**, οργανώνοντας γιόγκα, detox retreats και ζωντανά DJ sets στα lobby bars. Η **γαστρονομία** γίνεται καθοριστικός παράγοντας επιλογής προορισμού, ενώ τα ξενοδοχεία επενδύουν σε **θεματικές εμπειρίες**, από αθλητικά ξενοδοχεία μέχρι concept resorts εμπνευσμένα από πάρκα ψυχαγωγίας. Ακόμη και τα hostels ανανεώνονται, προσφέροντας στυλ και κοινωνικότητα πέρα από το “φθηνό κατάλυμα”. Το “glamping” μεταμορφώνει το camping σε πολυτελή εμπειρία, ενώ το “influencer marketing” αλλάζει το πώς προβάλλονται οι προορισμοί. Ένα Instagram post μπορεί να γεμίσει ένα ξενοδοχείο! Οι **pet-friendly** διακοπές, ο **ιατρικός τουρισμός** και η αυξανόμενη δημοφιλία των ομαδικών ταξιδιών, των ενοικιάσεων βιλών και των “**νομαδικών**” **οικογενειών** δείχνει ότι η ταξιδιωτική εμπειρία επαναπροσδιορίζεται.

Ο σύγχρονος ταξιδιώτης δεν αναζητά απλώς διαμονή, αναζητά εμπειρίες. Οι ταξιδιώτες επιλέγουν δραστηριότητες αντί για αντικείμενα, προτιμώντας τη δημιουργία αναμνήσεων από την κατανάλωση.



ΒΕΣΡΟΚΕ ΛΥΣΕΙΣ ΗΧΕΙΩΝ ΥΨΗΛΗΣ ΑΠΟΔΟΣΗΣ ΚΑΙ ΑΙΣΘΗΤΙΚΗΣ



**ΜΕΛΕΤΗ
ΗΧΗΤΙΚΩΝ ΣΥΣΤΗΜΑΤΩΝ**



**ΕΝΟΠΟΙΗΣΗ & ΕΦΑΡΜΟΓΗ
ΟΠΤΙΚΟΑΚΟΥΣΤΙΚΩΝ ΛΥΣΕΩΝ**



**ΕΓΚΑΤΑΣΤΑΣΗ
ΗΧΗΤΙΚΩΝ ΣΥΣΤΗΜΑΤΩΝ**

 **AKU.**

**Ανάπτυξη, Εφαρμογή, Υποστήριξη Ηχητικών & Οπτικών Ηλεκτρονικών Συστημάτων
Ξενοδοχειακών Μονάδων και Συγκροτημάτων**

info@aku.gr - www.aku.gr
+302167002523 | Αχαρνών 70, Κηφισιά

MATERIAL HONESTY

Η νέα γλώσσα των υλικών στη φιλοξενία του 2026

της Βασιλικής Πούλου

Για δεκαετίες, το design στη φιλοξενία αντιμετώπιζε τον χρόνο ως απειλή. Οι επιφάνειες έπρεπε να παραμένουν άψογες, τα υλικά να κρύβουν κάθε ίχνος χρήσης, οι χώροι να μοιάζουν διαρκώς καινούργιοι. Σήμερα, αυτή η λογική δείχνει να εξαντλείται. Στη θέση της, αναδύεται μια πιο ώριμη και ουσιαστική προσέγγιση: η υλική ειλικρίνεια (material honesty) και η ανθεκτικότητα στον χρόνο (resilience). Η τάση “Material honesty and resilience” (Υλική ειλικρίνεια και ανθεκτικότητα) δεν αφορά απλώς την επιλογή φυσικών υλικών. Αφορά μια συνολική αλλαγή νοοτροπίας προς τη δημιουργία design χώρων που δεν φοβούνται να δείξουν ότι έχουν ζήσει, που επιτρέπουν στον χρόνο να αφήσει το αποτύπωμά του και που μετατρέπουν τη φθορά σε μέρος της αισθητικής τους ταυτότητας.

Ο χρόνος ως συν-δημιουργός

Στον σύγχρονο σχεδιασμό φιλοξενίας ο χρόνος παύει να είναι κάτι που πρέπει να καλυφθεί ή να περιοριστεί. Αντίθετα, γίνεται συν-δημιουργός του χώρου. Τα υλικά επιλέγονται όχι μόνο για την αρχική τους εμφάνιση, αλλά για τη διαδρομή τους: πώς αλλάζουν, πώς μαλακώνουν, πώς αποκτούν χαρακτήρα μέσα από την καθημερινή χρήση. Η honed stone (ματ κατεργασμένη πέτρα) χάνει σταδιακά την ψυχρή της αυστηρότητα. Το δέρμα αποκτά βαθύτερο χρώμα και φυσικές πτυχώσεις. Ο σοβάς στις γωνίες λειαίνεται από την ανθρώπινη κίνηση. Αυτές οι μικρές μεταβολές δεν θεωρούνται πια ατέλειες, αλλά ενδείξεις ζωής. Σε ένα ξενοδοχείο, όπου χιλιάδες διαφορετικές ιστορίες συναντιούνται καθημερινά, αυτή η αποδοχή της φθοράς λειτουργεί σχεδόν συμβολικά. Ο χώρος δεν είναι σκηνικό, αλλά μάρτυρας εμπειριών.

Από το επιφανειακό στο ουσιώδες

Η υλική ειλικρίνεια μετατοπίζει το βάρος από την εικόνα στην ουσία. Δεν πρόκειται για υλικά που μιμούνται κάτι άλλο. Αντιθέτως, πρόκειται για υλικά που αποκαλύπτουν ανοιχτά την προέλευσή τους, τη δομή τους και τις ατέλειές τους. Το terrazzo με τοπικά αδρανή υλικά, για παράδειγμα, δεν είναι απλώς μια αισθητική επιλογή. Είναι ένας τρόπος να ενσωματωθεί ο τόπος μέσα στον χώρο. Οι φυσικές χρωστικές συνδέουν το εσωτερικό με το τοπίο, ενώ ο φελλός και το ξύλο λειτουργούν ως υλικά που «αναπνέουν» μαζί με το περιβάλλον. Αυτή η ειλικρίνεια δημιουργεί χώρους πιο γήινους, πιο ανθρώπινους και τελικά πιο φιλόξενους.



Επαναπροσδιορίζοντας την πολυτέλεια

Στο πλαίσιο αυτό, η πολυτέλεια επαναπροσδιορίζεται. Δεν σχετίζεται πλέον με τη λάμψη ή την υπερβολή, αλλά με την ποιότητα της εμπειρίας και τη διάρκεια της σχέσης του επισκέπτη με τον χώρο. Η φροντίδα εδώ είναι το κλειδί. Δεν πρόκειται για εγκατάλειψη ή τυχαία φθορά, αλλά για έναν σχεδιασμό που προβλέπει την αλλαγή και τη διαχειρίζεται με σεβασμό. Ένα γδαρμένο leather edge στο μπαρ ή μια ελαφρώς φθαρμένη πέτρινη επιφάνεια στο lobby δεν μειώνουν την αξία του χώρου, αλλά την ενισχύουν, προσθέτοντας βάθος και αυθεντικότητα.

Βιωσιμότητα με διάρκεια

Η τάση “Material honesty and resilience” συνδέεται άμεσα και με τη βιωσιμότητα, όχι, όμως, με όρους επίδειξης. Αντί για υλικά που χρειάζονται συχνή αντικατάσταση, επιλέγονται επιφάνειες που επισκευάζονται, εξελίσσονται και παραμένουν λειτουργικές για δεκαετίες. Η ανθεκτικότητα γίνεται στρατηγική επιλογή: λιγότερα απορρίμματα, χαμηλότερο περιβαλλοντικό αποτύπωμα, αλλά και μειωμένο λειτουργικό κόστος για τις ξενοδοχειακές μονάδες. Ταυτόχρονα, η χρήση local materials ενισχύει τη σύνδεση με την περιοχή και περιορίζει τις μεταφορές. Η βιωσιμότητα, εδώ, δεν είναι μήνυμα marketing. Είναι αποτέλεσμα σωστού σχεδιασμού.

Χώροι με μνήμη και ταυτότητα

Σε έναν κόσμο όπου η φιλοξενία αναζητά ολοένα και περισσότερο την αυθεντικότητα, οι χώροι που «θυμούνται», αποκτούν ξεχωριστή αξία. Η υλική πατίνα λειτουργεί σαν αρχείο εμπειριών, μια σιωπηλή αφήγηση όσων έχουν περάσει από εκεί. Τα ξενοδοχεία του 2026 δεν επιδιώκουν να παραμείνουν αμετάβλητα. Επιλέγουν να ωριμάζουν με χάρη, να αποκτούν χαρακτήρα και να διαμορφώνουν μια ταυτότητα που δεν αντιγράφεται εύκολα. Γιατί, τελικά, ο πιο σύγχρονος σχεδιασμός δεν είναι αυτός που αντιστέκεται στον χρόνο, αλλά αυτός που του επιτρέπει να αφήσει το σημάδι του.

Βασικά υλικά που ξεχωρίζουν / 2026**Ματ κατεργασμένη πέτρα (Honed stone)**

Επιφάνειες με ματ υφή που μαλακώνουν οπτικά και αποκτούν βάθος με τη χρήση.

Φελλός

Φυσικό, ανανεώσιμο υλικό που γερνάει όμορφα και προσφέρει θερμική και ακουστική άνεση.

Δέρμα με εμφανείς ραφές

Δέρμα όπου η ραφή και η φθορά γίνονται μέρος της αισθητικής αφήγησης.

Φυσικές χρωστικές

Χρώματα που εξελίσσονται με τον χρόνο και συνδέουν τον χώρο με το φυσικό περιβάλλον.

Terrazzo με τοπικά αδρανή υλικά

Υλικό με ισχυρό τοπικό αποτύπωμα, μοναδικό σε κάθε εφαρμογή.



Ένα από τα πιο δημοφιλή προϊόντα μας για τον ξενοδοχειακό κλάδο είναι το **Pillow Menu**, μια επιλεγμένη συλλογή μαξιλαριών διαφορετικής σκληρότητας, ύψους και υλικού, που επιτρέπει στους επισκέπτες να επιλέξουν αυτό που ταιριάζει στις προσωπικές τους ανάγκες.

Σε συνδυασμό με τα ανατομικά μας **στρώματα** και **ανωστρώματα**, σας προσφέρουμε μια ολοκληρωμένη λύση, προσαρμοσμένη στις ανάγκες και στην αισθητική του ξενοδοχείου σας.

«Γιατί η ποιότητα του ύπνου των επισκεπτών σας δεν είναι λεπτομέρεια αλλά η καρδιά της φιλοξενίας σας».

Ανακαλύψτε την ολοκληρωμένη γκάμα προϊόντων μας στη

sleepsmart.gr

Ζητήστε προσφορά χονδρικής στο email info@sleepsmart.gr

☎ 2310 464 709, 6977 680 950 & 6974 717 979

📍 ΒΙ.Π.Ε. Νέας Ραιδεστού, 57001 Θέρμη Θεσ/νίκη



ΡΟΖΕΤΕΣ & ΠΛΑΚΕΣ ΟΡΟΦΗΣ

Από διάφορα συνθετικά υλικά



ΟΙΚΟΝΟΜΙΚΕΣ ΚΟΡΝΙΖΕΣ

Τοποθετούνται γρήγορα κι εύκολα

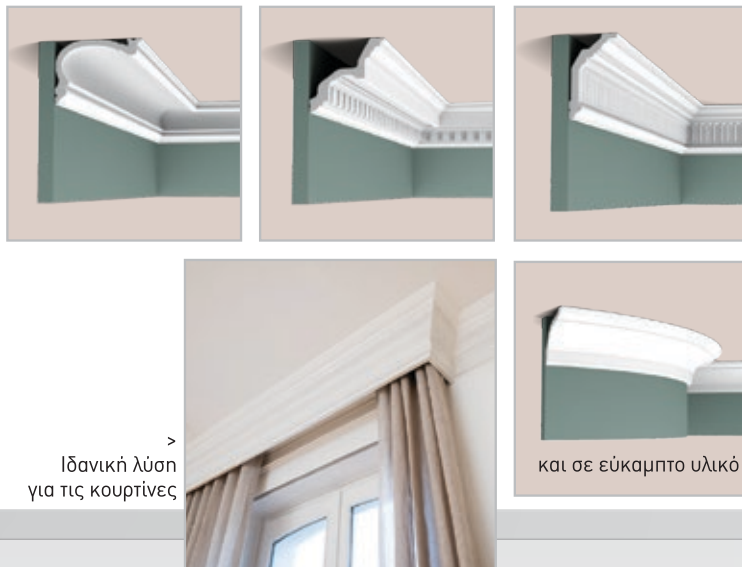

> Ιδανική λύση για τις κουρτίνες

και σε εύκαμπτο υλικό

ΑΝΑΓΛΥΦΕΣ ΕΠΕΝΔΥΣΕΙΣ ΤΟΙΧΩΝ ΚΑΙ ΜΠΑΡ

Χρωματίζονται με απλά πλαστικά χρώματα



Elegance

Modern expression

ΑΝΘΕΚΤΙΚΟ ΣΟΒΑΤΕΠΙ ΑΠΟ DUROPOLYMER

Μεγάλη ποικιλία σχεδίων και διατομών

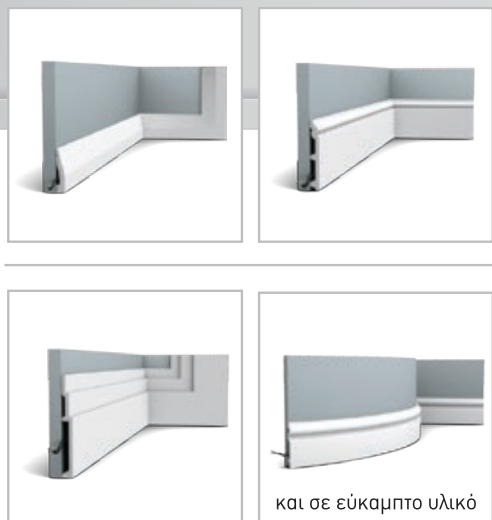

και σε εύκαμπτο υλικό



**ΣΟΒΑΤΕΠΙ ΕΠΙΚΑΛΥΨΗΣ
ΥΦΙΣΤΑΜΕΝΟΥ ΣΟΒΑΤΕΠΙ**



ΜΠΑΣΚΙ ΚΟΥΦΩΜΑΤΩΝ

Διατίθεται και σε εύκαμπτο υλικό



< ιδανικό για ανακατασκευές

ΕΠΙΤΟΙΧΙΟ ΠΡΟΦΙΛ

ΚΟΛΩΝΕΣ

Για κλασική διακόσμηση
υψηλών απαιτήσεων



Classic

ΚΟΡΝΙΖΕΣ ΚΡΥΦΟΥ ΦΩΤΙΣΜΟΥ

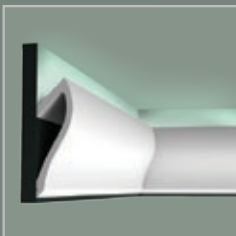
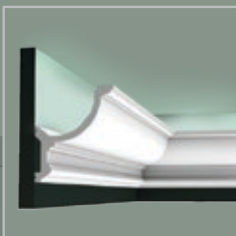

Enlightening

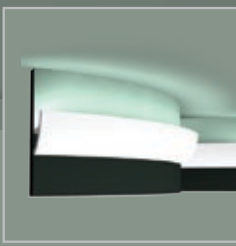

Inspiration

Εμπνευστείτε από τη μεγάλη συλλογή μας
σε κλασικές και μοντέρνες διακοσμητικές εφαρμογές
και διαμορφώστε τον χώρο έτσι όπως του αρμόζει

ΞΥΛΟΔΟΚΟΙ ΕΣΩΤΕΡΙΚΩΝ ΧΩΡΩΝ

σε τέλεια απομίμηση παλαιάς πελεκητής δοκού



ΠΡΟΦΙΛ ΠΡΟΣΩΠΩΝ

διατίθενται σε μεγάλη ποικιλία διατομών
κι είναι ανθεκτικά σε όλες τις καιρικές συνθήκες



ΚΕΝΤΡΙΚΟ

Μιλτιάδη 14
570 09 Καλοχώρι
Τ 2310.789140

ΑΘΗΝΑ

Ελ. Βενιζέλου 82
163 44, Ηλιούπολη
Τ 210.9736000

ΑΠΟΚΛΕΙΣΤΙΚΟΣ
ΑΝΤΙΠΡΟΣΩΠΟΣ

ORAC

SAARPOR
Vielfalt aus Kanostoff

**KALTSIDIS
DECO**

Ε info@kaltsidis.gr www.kaltsidis.gr

ROTOSEPTIC

Compact Συστήματα Βιολογικού Καθαρισμού για την επεξεργασία αστικών λυμάτων έως 100 ατόμων

Μετά απο 12 χρόνια συνεχούς βελτίωσης, είμαστε σε Θέση πλέον να σας παρουσιάσουμε και με κάθε λεπτομέρεια, και απεικόνιση το Πατενταρισμένο σύστημα επεξεργασίας λυμάτων **ROTOSEPTIC** που κατασκευάζεται εξ ολοκλήρου απο την εταιρεία μας **ROTOSAL A.B.E.E.**, τον ηγέτη στην παραγωγή πλαστικών με την μέθοδο της περιστροφικής χύτευσης!



Τα συστήματά μας είναι 6 στο σύνολο, με δυνατότητα επεξεργασίας λυμάτων ανάλογα με την ανάγκη σας, από 1-3 άτομα, έως και 200 άτομα, με συνδυασμό!

ΚΑΤΑΛΛΗΛΗ ΓΙΑ ΤΟΠΟΘΕΤΗΣΗ ΣΕ:

- Κατοικίες, εξοχικά, στο βουνό ή την θάλασσα
- Μεζονέτες, συγκροτήματα κατοικιών, πανσιόν, ξενοδοχεία
- Καφέ, κυλικεία, επαγγελματίες, beach bar

Συγκεκριμένα το σύστημα επεξεργασίας **ROTOSEPTIC** αποτελείται από 3 στάδια:

- A)** Δεξαμενή υποδοχής Λυμάτων - πρωτοβάθμια καθίζηση αιωρούμενων στερεών σωματιδίων και αναερόβιας επεξεργασίας
- B)** Δεξαμενή αερόβιας επεξεργασίας (βιοαντιδραστήρας).
- Γ)** Δευτεροβάθμια καθίζηση και ανακυκλοφορία επεξεργασμένου νερού.

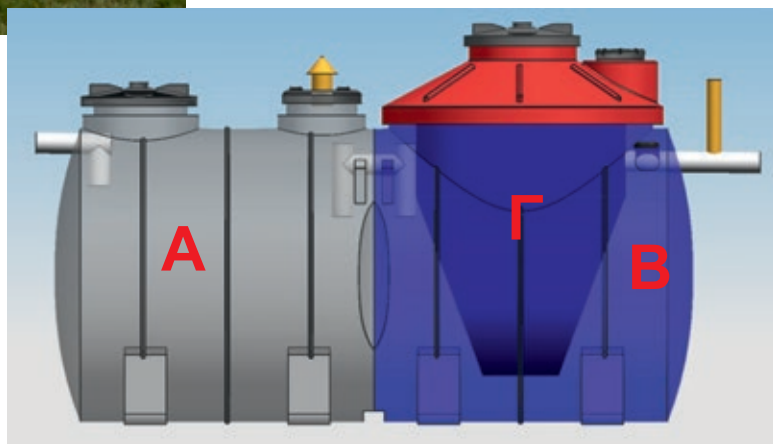

Η **ΜΟΝΑΔΙΚΗ** Περιβαλλοντικά αποδεκτή Λύση για τα Εκτός Σχεδίου & Δικτύων Κοινής Ωφέλειας, σύμφωνη με την Κ.Υ.Α. 145116/2011 ΦΕΚ 354b / 08.03.2011, περί επαναχρησιμοποίησης επεξεργασμένων υγρών αποβλήτων & νερών

ROTOSAL ΣΥΡΜΟΣ - ΛΕΒΑΝΤΗΣ Α.Β.Ε.Ε.

ΒΙΟΜΗΧΑΝΙΑ ΠΛΑΣΤΙΚΩΝ ΠΕΡΙΣΤΡΟΦΙΚΗΣ ΧΥΤΕΥΣΗΣ

web: www.rotosal.gr www.rotoseptic.com

Εδρα: 6ο χλμ Π.Ε.Ο. Λιβαδειάς-Λαμίας, Λιβαδειά-Τηλ.: 2261023511

Γραφεία Αθήνα: Λ. Κηφισού 99, Αγ. Ιωάννης Ρέντης-Τηλ. 2105444305

email: info@rotosal.gr / rotosal@otenet.gr



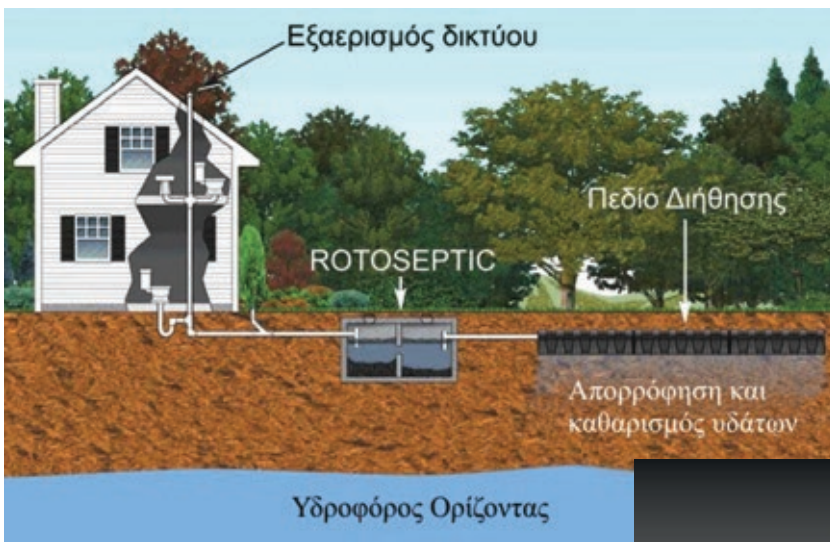

Με έλεγχο αποτελεσματικότητας
της λειτουργίας από το
ΔΗΜΟΚΡΙΤΕΙΟ
ΠΑΝΕΠΙΣΤΗΜΙΟ ΘΡΑΚΗΣ
ΤΜΗΜΑ ΜΗΧΑΝΙΚΩΝ
ΠΕΡΙΒΑΛΛΟΝΤΟΣ

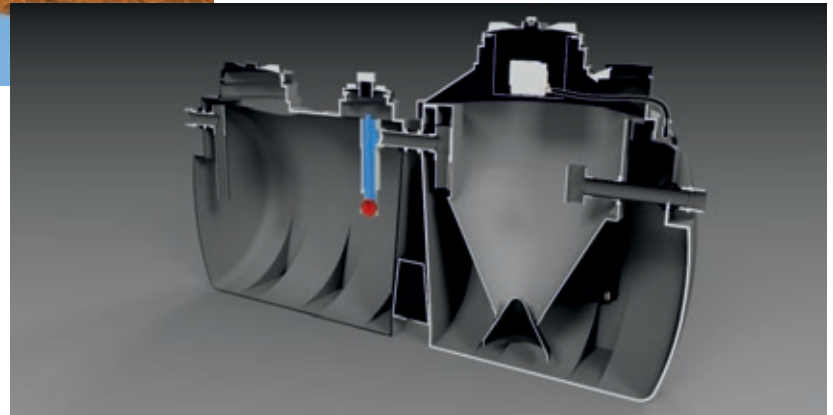

Σχεδιασμένο βάση των προδιαγραφών
της Ευρωπαϊκής Ένωσης
του προτύπου **DIN EN 12566-3**:
Μικρά συστήματα επεξεργασίας λυμάτων

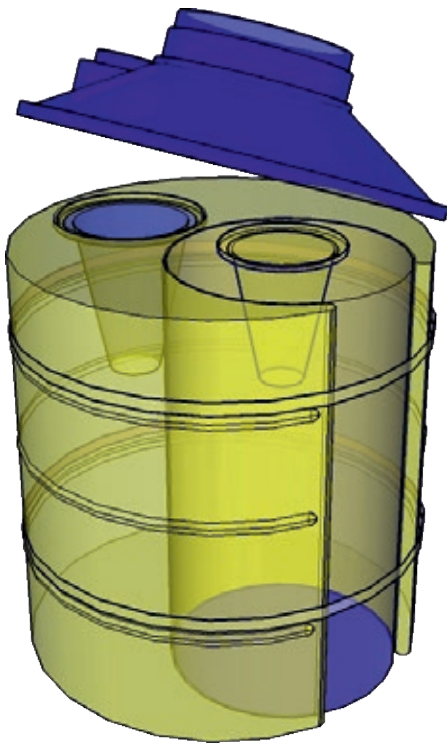

Το ΟΦΕΛΟΣ ΠΟΛΛΑΠΛΟ:

- Με τη χρήση του ROTOSEPTIC όλα τα δυσάρεστα προβλήματα των βόθρων, όπως μυρωδιές, ξεχείλισμα, διαρροές κλπ. γίνονται παρελθόν
- Επεξεργάζεται τα λύματα, μετατρέποντάς τα σε νερό, κατάλληλο ακόμη και για πότισμα.
- Συνδέεται εύκολα στην αποχέτευση του σπιτιού.
- Τοποθετείται υπεδάφια ή στο έδαφος με την ίδια ευκολία.
- Η συντήρησή του είναι ελάχιστη, απλή και δεν απαιτεί εξουσιοδοτημένο προσωπικό.
- Λειτουργεί σύμφωνα με τις διατάξεις της πιο πρόσφατης νομοθεσίας για την επεξεργασία υγρών αποβλήτων.
- Εξοικονομεί σημαντικά ποσά από την κατάργηση της εκκένωσης του βόθρου και από την επαναχρησιμοποίηση του ανακυκλωμένου νερού.
- Διατηρείται το ΠΕΡΙΒΑΛΛΟΝ καθαρό, χωρίς εστίες μόλυνσης.



R  **T**  **SEPTIC**

ERGON BEACH HOUSE, CHALKIDIKI

Άμεση επαφή με το φυσικό περιβάλλον

Αρχιτεκτονική Μελέτη:
Urban Soul Project

Το ERGON Beach House εκτείνεται σε μια τοποθεσία 11.500 τ.μ. στην ανατολική ακτή του δεύτερου ποδιού της χερσονήσου της Χαλκιδικής, σε επαφή με το παραθαλάσσιο μέτωπο, στα όρια του χωριού Νικήτη. Αναπτύσσεται παράλληλα στην ακτογραμμή σε μέτωπο 100 μέτρων, στην παράκτια ζώνη, με αμελητέα κλίση. Συνολικά, αποτελείται από οικίσκους ποικίλης δυναμικότητας, σκηνές 2 έως 5 ατόμων, το βασικό εστιατόριο, τις εστίες f&b που εξυπηρετούν την παραλία, τον υπόλοιπο υπαίθριο χώρο, υπαίθριο σινεμά και γυμναστήριο.

Ο σχεδιασμός συνολικά ακολουθεί την ντόπια υλικότητα, με πέτρες αθύτου, ξυλεία εξωτερικών χώρων, σοβά, ξύλινα πρέκια, μεταλλικές και ξύλινες πέργκολες. Η χρωματική παλέτα καθώς και αυτή των υλικών διατρέχει συνολικά όλον τον όγκο του ξενοδοχείου.

Το σύμπλεγμα αναπτύσσεται εντός ενός παραθαλάσσιου οικοπέδου, με βλάστηση τυπική για την ακτή του Τορωναίου κόλπου με ελιόδεντρα, πεύκα, ευκαλύπτους, και αρωματικά φυτά. Το ίδιο το φυσικό περιβάλλον υπήρξε καθοριστικός παράγοντας στην χωροθέτηση των κτιρίων ως προς την διατήρηση όλων των υφιστάμενων δέντρων και την αξιοποίηση τους για τη φυσική σκίαση, την οριοθέτηση περιοχών και την ιδιωτικότητα.

Η τοποθέτηση των μονάδων αξιοποιεί τον ευνοϊκό προσανατολισμό, που επιτρέπει τον φυσικό αερισμό που έρχεται από την θάλασσα αλλά και αποφεύγει την άμεση έκθεση στον ήλιο.



ERGON BEACH HOUSE, CHALKIDIKI

1 2 3 4 5



Με καρδιά και αφετηρία την παραλία, με τον περισσότερο δημόσιο χαρακτήρα, οι χρήσεις τοποθετούνται σε παράλληλες ζώνες προχωρώντας από το απόλυτο δημόσιο στο απόλυτο ιδιωτικό. Η είσοδος στο ξενοδοχείο γίνεται πλευρικά της έκτασης, με το κτίριο της υποδοχής να ελέγχει και να ορίζει την περιοχή των δωματίων, και την περιοχή των δημόσιων χρήσεων, δηλαδή το εστιατόριο, το παντοπωλείο και την έκταση γύρω από την παραλία.

Signature Gift Umbrella

Η ομπρέλα - δώρο που κρατά ζωντανή τη μνήμη του ξενοδοχείου σας

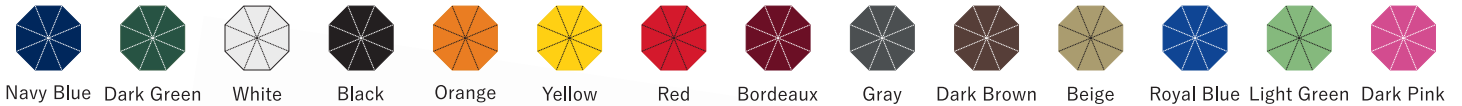

- Μακριά αυτόματη ομπρέλα
- Ξύλινος Ιστός
- Κυρτή ξύλινη λαβή και ξύλινες άκρες
- Υφασμάτινη θήκη στο ίδιο χρώμα
- Εκτύπωση λογοτύπου (Pantone-matched)

Για τους εκλεκτούς επισκέπτες που αξίζουν κάτι παραπάνω.

Μία κομψή, ανθεκτική, branded ομπρέλα που συνοδεύει τον φιλοξενούμενό σας και μετά το check-out. Κάθε βροχή γίνεται υπενθύμιση της φιλοξενίας σας.

Στείλτε το λογότυπό σας και ζητήστε προσφορά στο sales@je-umbrellas.gr



ERGON BEACH HOUSE, CHALKIDIKI

1 2 3 4 5



Τα δωμάτια και οι σκηνές αναμειγνύονται, με σκοπό τη δυνατότητα ομαδοποίησης δωματίων, που γειτνιάζουν με κοινές αυλές και πισίνες, που είτε λειτουργούν αυτόνομα είτε συμπληρωματικά σε οικίσκους, φιλοξενώντας μεγαλύτερες ομάδες επισκεπτών. Η ιδιωτικότητα ορίζεται με φυτεύσεις, πυκνές και χαμηλές, σε σειρά και σημειακές, κάνοντας το σύνολο ενιαίο κι όχι διακοπτόμενο. Η βασική μονάδα του οικίσκου σχεδιάστηκε με βάση τη δομή μιας αγροτικής κατοικίας, σε απλή ορθογώνια διάταξη. Αυτή λαμβάνει μορφή γάμμα σε μεγαλύτερους οικίσκους με σκοπό την προσθήκη ενός ακόμα δωματίου, και ενσωματώνει τον εξωτερικό υπαίθριο χώρο με πέργκολα.

NUMBER ONE FOR A REASON



5-star guest experience

A sustainable minibar is a smart minibar. With the Dometic HiPro range we've evolved the minibar concept even further, delivering sustainable innovation and industry leading quality. Fitted with state-of-the-art refrigeration technology, the HiPro range is extremely energy efficient, which lowers operational costs and reduces environmental impact. The instant wow factor will bring additional sales opportunities to every single room. For an extra special guest experience, we've developed a drawer minibar. Featuring convenient slide-out access, noiseless thermoelectric operation and low energy consumption. We also strive to support your hotel's security standards with our ProSafe range. At Dometic, we focus on quality to give you superior hospitality options.

dometic.com/hospitality

 **DOMETIC** **PROFESSIONAL**

ΑΦΟΙ ΣΑΜΑΡΑ ΙΚΕ - Αναξιμάνδρου 73, 54250, Θεσσαλονίκη - T: 2310321091 - E: polief96@otenet.gr - www.afoisamara.gr

ERGON BEACH HOUSE, CHALKIDIKI

1 2 3 4 5



Φωτογραφία: Kim Powell Photography

Οι εσωτερικοί χώροι αποπνέουν την αισθητική του κάμπινγκ και της υπαίθριας διαβίωσης. Εξοπλισμός, στοιχεία αναρτημένα με ιμάντες, ανοιχτές ντουλάπες, διάτρητα υφάσματα και σίτες προσδίδουν το χαρακτήρα του glamping στα καταλύματα. Τα φυσικά υλικά έχουν ισχυρή παρουσία, συνδυάζοντας την αίσθηση της άμεσης επαφής με το φυσικό περιβάλλον με όλες τις σύγχρονες ανέσεις. Στόχος του εσωτερικού σχεδιασμού ήταν η άμεση συνομιλία του με τον εξωτερικό χώρο, καθιστώντας ασαφή τα μεταξύ τους όρια με τη χρήση ανοιγμάτων, που προσφέρουν άπλετο φυσικό φως και άμεση οπτική επαφή με το έξω.

WWW.SKGECOSHOP.COM

Είδη Εστίασης Ho.Re.Ca. από Φυσικά Υλικά

Βιοδιασπώμενα & Κομποστοποιήσιμα με Ευρωπαϊκές Πιστοποιήσεις



Κατούνη 3, 54625, Θεσσαλονίκη - +302315005998 - info@skgecoshop.com



• ΠΤΥΣΣΟΜΕΝΕΣ ΑΠΛΩΣΤΡΕΣ

• ΧΕΙΡΟΠΟΙΗΤΑ ΦΩΤΙΣΤΙΚΑ

• ΗΛΕΚΤΡΙΚΕΣ ΣΥΣΚΕΥΕΣ



www.rank-europe.com

www.e-diakosmisi.com

Τηλ. 25410 32788

MULTYSHOW

Η βιτρίνα που φέρνει επανάσταση στην έκθεση του χειροποίητου παγωτού



Η MultyShow ξεχωρίζει ως μία από τις πιο καινοτόμες λύσεις **παρουσίασης** στον χώρο του χειροποίητου παγωτού, σχεδιασμένη για να αναδεικνύει στο έπακρο την **τριδιάστατη φύση του προϊόντος**. Ο πλήρως διαφανής σχεδιασμός της - από το μπροστινό μέρος έως τα πλαϊνά και τα εσωτερικά δοχεία - προσφέρει άψογη ορατότητα, αναδεικνύοντας το παγωτό από κάθε γωνία και διευκολύνοντας ταυτόχρονα την επιλογή του καταναλωτή. Ένα από τα δυνατά σημεία της βιτρίνας είναι το **σύστημα Multi Set-Up**, σχεδιασμένο για να προσφέρει μια άνευ προηγουμένου **προσαρμοστικότητα**. Χάρη σε μια δομή που φιλοξενεί ελεύθερα δοχεία διαφόρων μεγεθών και σχημάτων, ο χειριστής μπορεί να προσαρμόσει τη διαμόρφωση του εκθεσιακού χώρου ανάλογα με την εποχικότητα, την ποικιλία της παραγωγής ή τις συγκεκριμένες στρατηγικές πώλησης. Μια ευέλικτη προσέγγιση που βελτιστοποιεί τόσο την εξυπηρέτηση όσο και την αποθήκευση.

Η μηχανική του MultyShow είναι προσαρμοσμένη στη **μέγιστη ορατότητα**: υλικά υψηλής διαφάνειας και μια διάταξη σχεδιασμένη για τη βέλτιστη διαχείριση διαφορετικών τύπων φωτισμού δημιουργούν μια πανοραμική θέα χωρίς εμπόδια. Ακόμη και τα εσωτερικά δοχεία συμβάλλουν στο αποτέλεσμα «πλήρους ορατότητας», αναδεικνύοντας τη φρεσκάδα, τα χρώματα και τις τυπικές υφές του χειροποίητου παγωτού. Εκτός από τις τεχνικές επιδόσεις, το MultyShow προσφέρει **υψηλού βαθμού αισθητική εξατομίκευση**. Τα φινιρίσματα και τα καλύμματα μπορούν να διαμορφωθούν ώστε να ενσωματώνονται τέλεια στην οπτική ταυτότητα του καταστήματος, μετατρέποντας τη βιτρίνα από ένα απλό λειτουργικό στοιχείο σε ένα πραγματικό αρχιτεκτονικό στοιχείο κατά παραγγελία.



MultyShow

Ευέλικτη εσωτερικά.
Εμβληματική εξωτερικά.

HILTON HOTEL, SHANGHAI

Το Hilton επιστρέφει στη Σαγκάη με “μελωδικό” σχεδιασμό

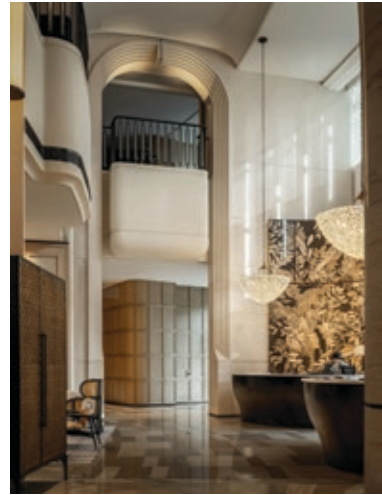
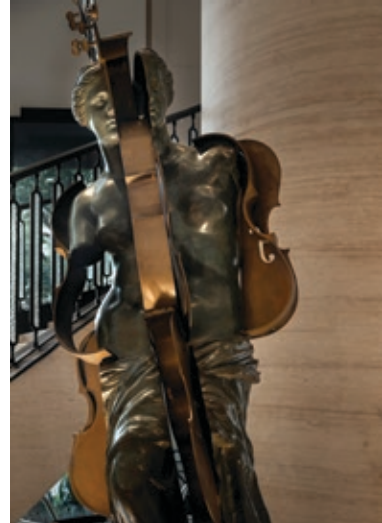

Η ιστορία του Hilton στη Σαγκάη ξεκινά το 1988, όταν στην πολυσύχναστη διασταύρωση της Huashan Road εγκαινιάστηκε το εμβληματικό Hilton Shanghai. Ήταν το πρώτο ξενοδοχείο της αλυσίδας Hilton στην ηπειρωτική Κίνα και ταυτόχρονα το πρώτο διεθνές πεντάστερο ξενοδοχείο της πόλης υπό ξένη διαχείριση, ένα ορόσημο που άλλαξε τον χάρτη της κινεζικής ξενοδοχειακής βιομηχανίας. Σήμερα, το Hilton επιστρέφει δυναμικά με τη νέα του ταυτότητα: Hilton Shanghai City Center, ξαναγράφοντας τη δική του σελίδα στην καρδιά της μητρόπολης.

Μια νέα εποχή σχεδιασμένη με μελωδία

Η αρχιτεκτονική υπογραφή του ξενοδοχείου είναι εμπνευσμένη από το εκκλησιαστικό όργανο.

eco life

Μειώστε σήμερα
τη χρήση πλαστικών
ποτηριών, δίνοντας
στους πελάτες σας
τη δυνατότητα
να χρησιμοποιήσουν
το δικό τους coffee thermos!

Γνωρίζετε ότι...

Με τη νέα διάταξη κατά των πλαστικών μιας χρήσης, κάθε φορά που οι πελάτες σας χρησιμοποιούν το δικό τους θερμός για αγορά take away ροφήματος, δεν επιβαρύνονται με το ειδικό περιβαλλοντικό τέλος των 0,10€.

Στην Ελλάδα, κάθε μέρα χρησιμοποιούνται πάνω από **1.000.000** πλαστικά ποτήρια, μόνο για καφέ.

Τα περισσότερα πλαστικά ποτήρια & μπουκάλια καταλήγουν στις θάλασσές μας, όπου γίνονται τροφή για τα ψάρια. Οι ίνες μικροπλαστικού επιστρέφουν σε εμάς, μέσω της τροφικής αλυσίδας.

Δείτε το
λογότυπό σας
επάνω
στα όμορφα
ποτήρια της
Ecolife!



☎ 2106083626

🌐 www.ecolife.gr

📱 [ecolifebottles](https://www.instagram.com/ecolifebottles)



Η ομάδα της CCD (Cheng Chung Design) δημιούργησε έναν χώρο που ενώνει μουσική και αρχιτεκτονική, παρελθόν και παρόν, παράδοση και καινοτομία. Το λόμπι μαγνητίζει με το περίτεχνο δάπεδο που θυμίζει παρτιτούρα, ενώ η μουσική του Bach γεμίζει τον χώρο, προσκαλώντας τον επισκέπτη σε μια πολυαισθητηριακή εμπειρία. Ο σχεδιασμός ενσωματώνει την ηρεμία της Yu Yuan Road και την Art Deco κομψότητα του Wukang Mansion, αποπνέοντας την αίσθηση ενός «αστικού καταφυγίου». **Από τη σιωπή του σκυροδέματος στη μουσικότητα του φωτός:** Η βιομηχανική αισθητική του μπαρ αποκτά ποιητική διάσταση μέσα από λουλουδιένιες εγκαταστάσεις που αιωρούνται πάνω από τις επιφάνειες από μπετόν. Το αποτέλεσμα είναι ένας φόρος τιμής στην ισορροπία δύναμης και ευαισθησίας που χαρακτηρίζει τον “hairai” πολιτισμό της Σαγκάης.

bringing
premium
b(l)ack.

Carpare DC

premium one —

Το χαρτί υγιείας φοράει
τα καλά του και σας
υποδέχεται στο μπάνιο
του ξενοδοχείου.

premium cube —

Ο κύβος ερρίφθη.
Μια επαναστατική πρόταση
στα χαρτομάντηλα για
δωμάτια ξενοδοχείων.



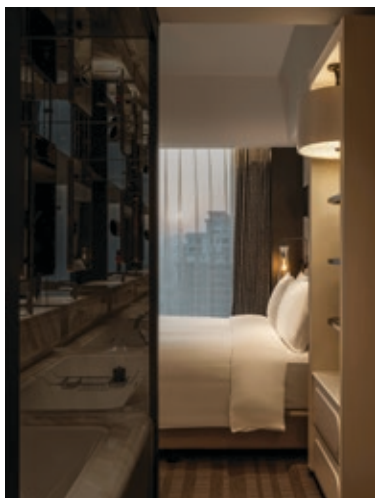

Αρμονία Ανατολής και Δύσης

Το φυσικό φως διαχέεται μέσα από ένα ημικυκλικό, διπλό ύψους ταβάνι, ενώ οι ρεσεψιόν με καμπύλες γραμμές πλαισιώνονται από επιχρυσωμένα παραβάν Gongbi και πολυελαίους από κρύσταλλο. Το design αντλεί στοιχεία από την πολιτιστική παράδοση “hairai” της Σαγκάης – ένα μοναδικό κράμα Ανατολής και Δύσης, συνύπαρξης και κομψότητας. Αναλλοίωτα παραμένουν δύο σύμβολα του παλιού Hilton: το γλυπτό “Venus et Violoncelle” του Γάλλου καλλιτέχνη Arman και η εμβληματική σπειροειδής σκάλα. Η νέα μορφή της σκάλας παραπέμπει στα κυματιστά μοτίβα των σωληνωτών οργάνων, ενώ τα κικκλιδώματα που θυμίζουν πεντάγραμμα προσθέτουν μια γλυπτική διάσταση στον χώρο.

Ένα εστιατόριο ως σκηνικό αφήγησης

Το Osteria Twelve 16, το ιταλικό εστιατόριο του ξενοδοχείου, αποτίει φόρο τιμής στην αρχιτεκτονική κληρονομιά της Σαγκάης του 20ού αιώνα. Με αισθητική αποδομισμού και σχεδιασμό βασισμένο σε παραμετρική μοντελοποίηση, οι τοίχοι θυμίζουν “σωληνώσεις” εκκλησιαστικού οργάνου.



Γιορτάζουμε
50 χρόνια

Νέα Εικόνα.
Διαχρονική ποιότητα!



ΕΠΑΓΓΕΛΜΑΤΙΚΑ ΨΥΓΕΙΑ · ΕΞΟΠΛΙΣΜΟΣ ΜΑΖΙΚΗΣ ΕΣΤΙΑΣΗΣ



📍 Λεωφόρος Δημοσθένους 85 Άγιος Γεώργιος, Κορωπί Αττικής Τ.Θ. 169, Τ.Κ. 194 00

☎ +30 210 6624224 🌐 www.inomak.com ✉ info@inomak.com 📺 @Inomak S.A. 📷 [inomak_refrigerators](https://www.instagram.com/inomak_refrigerators) **in** INOMAK S.A.

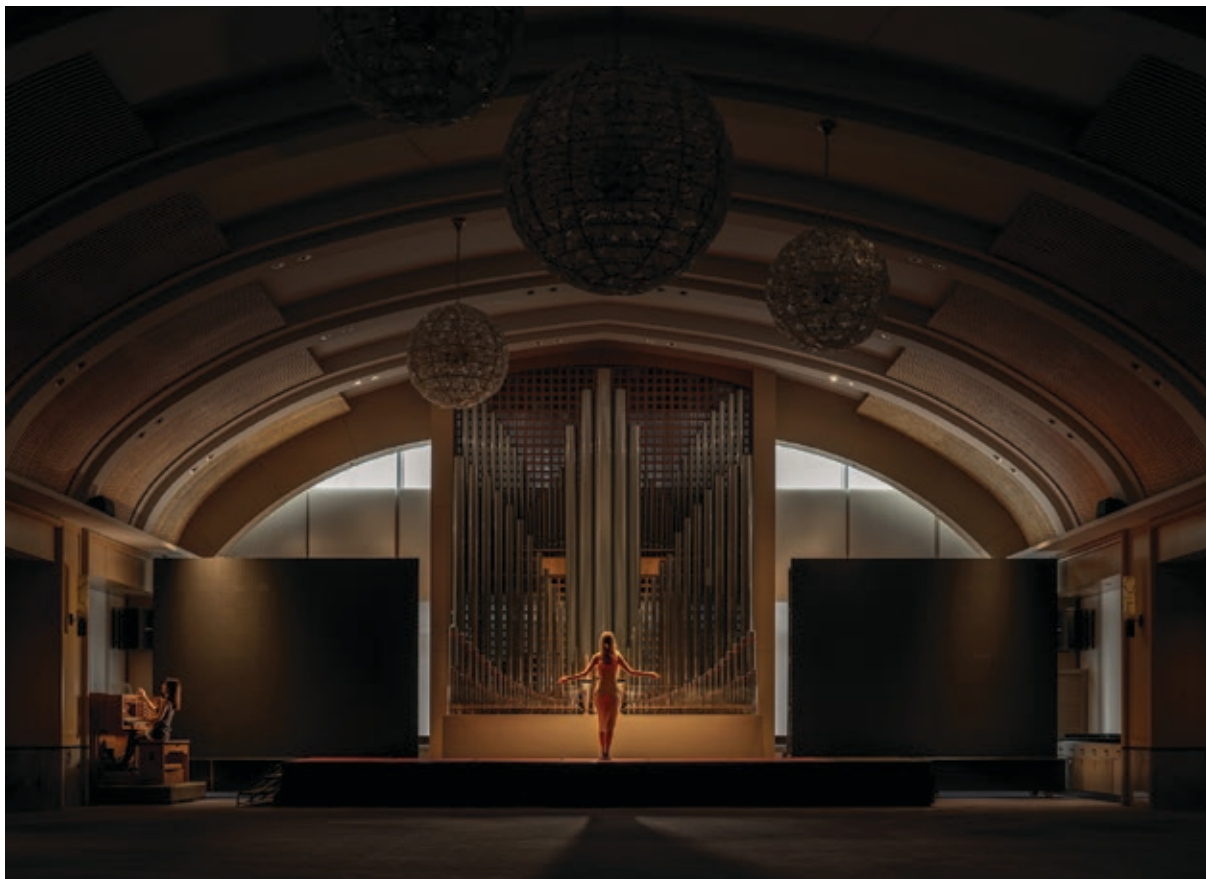

Η υφή τους, από μικροτσιμέντο και μωσαϊκό, δημιουργεί ένα ντελικάτο παιχνίδι φθοράς και ζεστασιάς, ενισχυμένο από ξύλινες λεπτομέρειες από καρυδιά. Ο χώρος είναι λειτουργικά ευέλικτος: το πρωί λειτουργεί ως κομψό καφέ με βιβλιοθήκη και ιδιωτικά booths, ενώ το βράδυ μετατρέπεται σε ένα μπαρ γεμάτο ατμόσφαιρα. Η ανοιχτή κουζίνα, με φυτά και κεραμικά σε στιλιστικό διάλογο με παλαιωμένα χάλκινα σκεύη, ενσωματώνει τις αισθήσεις στην εμπειρία.

Η αίθουσα δεξιώσεων: Μουσική και γεωμετρία

Η αίθουσα δεξιώσεων αποτελεί μοναδικό χαρακτηριστικό του ξενοδοχείου, καθώς είναι η μόνη στη Σαγκάη που φιλοξενεί εκκλησιαστικό όργανο. Ο σχεδιασμός της, με συμμετρική δομή εμπνευσμένη από την πυθαγόρεια φιλοσοφία, παραπέμπει σε αίθουσα μουσικής ευρωπαϊκής αυλής, ενσαρκώνοντας αρμονία και επισημότητα.

Δωμάτια με θέα και ηρεμία

Τα δωμάτια του νέου Hilton συνδυάζουν μοντέρνα αισθητική με διακριτική πολυτέλεια σε τόνους λευκού και γκρι. Καμπύλες μπανιέρες, κυματιστοί καθρέφτες και πανοραμικά παράθυρα από το δάπεδο ως το ταβάνι προσφέρουν απρόσκοπτη θέα στην πόλη, δημιουργώντας μια ήσυχη οάση για τον σύγχρονο ταξιδιώτη.

 **CELLI**group
The sustainable drinking experience

 **COSMETAL**[®]
Drinking water solutions

 **cab**
The real GRANITALY passion

 **COCKTAIL
MACHINE**
FORWARD-DRINKING SPECIALISTS

- ΨΥΚΤΕΣ ΜΠΥΡΑΣ
- ΨΥΚΤΕΣ ΚΡΑΣΙΟΥ
- ΨΥΚΤΕΣ ΑΝΑΨΥΚΤΙΚΩΝ
- ΨΥΚΤΕΣ ΧΥΜΩΝ
- ΨΥΚΤΕΣ ΝΕΡΟΥ
- ΨΥΚΤΕΣ ΝΕΡΟΥ ΣΟΔΑΣ
- ΓΡΑΝΙΤΟΜΗΧΑΝΕΣ
- ΣΟΚΟΛΑΤΙΕΡΕΣ
- ΜΗΧΑΝΗ ΠΑΡΑΣΚΕΥΗΣ COCKTAIL



 **ATTIKA**
ΣΥΣΤΗΜΑΤΑ PRE-MIX, POST-MIX

Δωδεκανήσου 10 Αλσούπολη, 14235 Νέα Ιωνία,
Τηλ +30 210 2715030, www.attika.com.gr, info@attika.com.gr



SAND STONE COLLECTION BY TECHNOGYM WELLNESS, NATURE, REFINED.

Εμπνευσμένη από τη διαχρονική κομψότητα των φυσικών υλικών, η σειρά SAND STONE μεταφράζει τη δύναμη και τη γαλήνη της γης σε μια νέα γλώσσα του design για χώρους υψηλής απόδοσης.

Οι ορυκτές αποχρώσεις και η απτική υφή δημιουργούν μια αίσθηση ισορροπίας, προσφέροντας σταθερότητα σε κάθε κίνηση και έλεγχο. Διακριτική αλλά ταυτόχρονα ξεχωριστή, ενσωματώνεται αρμονικά στη σύγχρονη αρχιτεκτονική και σε αναβαθμισμένα περιβάλλοντα ευεξίας.





ΑΝΑΚΑΛΥΨΤΕ ΠΕΡΙΣΣΟΤΕΡΑ



Η SAND STONE collection είναι το σημείο όπου η τεχνολογία συναντά τη φύση, μια διαχρονική έκφραση δύναμης, υλικότητας και σχεδιαστικής αρμονίας.



CITY HOTEL, THESSALONIKI

Ένα νέο κεφάλαιο στην ιστορία του

Ανακαίνιση:
Bogdanos Architecture

Το διαχρονικά αγαπημένο ξενοδοχείο του TOR Hotel Group, με ιστορία πενήντα χρόνων, περνά σε μια καινούρια εποχή, υποδεχόμενο τους επισκέπτες με ανανεωμένη αισθητική και την ίδια ζεστή φιλοξενία που το καθιέρωσε. Το City Hotel γράφει ένα νέο κεφάλαιο στη μεγάλη ιστορία του. Μετά από δύο χρόνια εργασιών, το δημοφιλές ξενοδοχείο στην καρδιά της Θεσσαλονίκης υποδέχεται, πλέον, το κοινό πλήρως ανανεωμένο. Διατηρώντας την κλασική του ταυτότητα, το τετράστερο City Hotel συνεχίζει να προσφέρει υπηρεσίες υψηλού επιπέδου, με το ίδιο αφοσιωμένο προσωπικό που αποτελεί την «ψυχή» του. Η τοποθεσία του, στην οδό Κομνηνών 11 – λίγα βήματα από την Πλατεία Αριστοτέλους και τον παραλιακό δρόμο – ενισχύει τον αστικό του χαρακτήρα και το καθιστά σημείο αναφοράς για την πόλη. «Το City είναι περισσότερα από ένα ξενοδοχείο για εμάς. Αποτελεί ένα σημαντικό κομμάτι της ιστορίας του κέντρου της Θεσσαλονίκης και της φιλοξενίας μας. Μετά από πενήντα χρόνια, συνεχίζει να αποτελεί αγαπημένο προορισμό των κατοίκων αλλά και των ταξιδιωτών που μας επισκέπτονται. Θέλουμε να παραμείνει έτσι για πολλά χρόνια ακόμα», δήλωσε ο CEO της TOR Hotel Group, Κωνσταντίνος (Ντίνος) Τορνιβούκας.

Ανανεωμένοι χώροι και εμπειρίες διαμονής

Την ανακαίνιση του City Hotel επιμελήθηκε το αρχιτεκτονικό γραφείο Bogdanos Architecture, που δημιούργησε χώρους με καθαρές γραμμές, minimal αισθητική και φυσικά υλικά κορυφαίας ποιότητας. Η έμπνευση για το design ενσωματώνει τη βυζαντινή κληρονομιά της Θεσσαλονίκης και την αισθητική της δεκαετίας του '70, εποχή ίδρυσης του ξενοδοχείου. Συνδέει το παρελθόν με το παρόν μέσα από υλικά, χρωματισμούς και διακριτικές σχεδιαστικές λεπτομέρειες. Έτσι, οι υφές και οι γραμμές αντανακλούν το πνεύμα εκείνης της περιόδου, δημιουργώντας για τον επισκέπτη μια εμπειρία άνεσης και οικειότητας από την πρώτη στιγμή.



CITY HOTEL, THESSALONIKI

1 2 3 4 5 6



Στο lobby, η ξύλινη διάτρητη επένδυση, η τερακότα και οι στρογγυλοί καθρέφτες αποτελούν αναφορές στη βυζαντινή παράδοση, εισάγοντας ρυθμικότητα και συνοχή στον σχεδιασμό. Τα φωτεινά νέον αναδεικνύουν μια πιο σύγχρονη διάσταση, συνεχίζοντας τον διάλογο ανάμεσα στο ιστορικό και το μοντέρνο, ενώ τα γραφιστικά μοτίβα στους τοίχους προσθέτουν μια νοσταλγική αναφορά που συνδέει την εποχή ίδρυσης του ξενοδοχείου με το σήμερα.

Τα 125 δωμάτια και σουίτες ανανεώθηκαν πλήρως, από τα Standard δωμάτια έως την “The One Suite”. Οι νέοι χώροι αποπνέουν άνεση και ηρεμία, με ενσωματωμένα custom-made έπιπλα σε χρωματική παλέτα με ουδέτερους γήινους τόνους – πράσινο, μπεζ και φυσικό ξύλο. Η εμπειρία διαμονής αναβαθμίζεται με σύγχρονες τεχνολογικές λύσεις, με τα δωμάτια να διαθέτουν σύστημα keyless entry, έξυπνα χειριστήρια θερμοκρασίας και φωτισμού, USB power hubs και premium υφάσματα. Χαρακτηριστικό στοιχείο αποτελεί η πράσινη επένδυση περιμετρικά του λουτρού, που προσθέτει βάθος και ενδιαφέρον στον χώρο.



“μια αέναη παλέτα των λευκών”

Η Αρχιτεκτονική στηρίζει μια ιδέα και ένα όραμα, όπως το συγκρότημα 10 διαμερισμάτων 'Κίvos Luxury Apartments' στην Αλεξανδρούπολη, όπου όλες οι κλασικές γραμμές έρχονται να συναντήσουν τη μίνιμαλ φιλοσοφία χρησιμοποιώντας όλη την αέναη παλέτα των λευκών. Η ολιστική ανακαίνιση του κτιρίου συνδυάζει τη λιτότητα με τη πολυτέλεια, αντίθεση που απογειώνεται στην πρόσοψη κομψοτέχνημα.

Αρχιτεκτονική Μελέτη:
AM architecture studio
ΑΝΔΡΟΝΙΚΗ ΜΑΝΑΒΗ

Έτος ολοκλήρωσης: 2025

Φωτογράφιση:
Δήμος Μπαμπιλής



CITY HOTEL, THESSALONIKI

1 2 3 4 5 6



Στους κοινόχρηστους χώρους, επιλέχθηκαν υλικά όπως μάρμαρο από τη Βόρεια Ελλάδα, ξύλο και μια tailor-made μοκέτα που παραπέμπει στα κεφαλάρια των κρεβατιών, προσφέροντας μια οπτική συνέχεια και ζεστή ατμόσφαιρα. “Στόχος μας ήταν να δημιουργήσουμε ένα ξενοδοχείο του οποίου η αρχιτεκτονική και ο σχεδιασμός λειτουργούν ως γέφυρα ανάμεσα στην ιστορία και την τρέχουσα εμπειρία του επισκέπτη, καθιστώντας κάθε παραμονή μοναδική. Η λιτότητα και η καθαρή γεωμετρία διαμορφώνουν ένα ήρεμο και οργανωμένο περιβάλλον, όπου κάθε στοιχείο έχει λόγο ύπαρξης. Μέσα από την επιλογή των συγκεκριμένων υλικών, χρωμάτων και φωτισμού, επιδιώκουμε να δημιουργήσουμε έναν διάλογο ανάμεσα στο παρελθόν και το μέλλον του ξενοδοχείου, τιμώντας την ιστορία του. Ταυτόχρονα, εντάσσουμε σύγχρονα στοιχεία, που συνδέουν τον χώρο με τον σύγχρονο αστικό χαρακτήρα της Θεσσαλονίκης”, δήλωσε ο Άκης Μπογδάνος. Παράλληλα, ενσωματώθηκαν ενεργειακά αποδοτικά συστήματα φωτισμού και κλιματισμού, καθώς και λύσεις εξοικονόμησης νερού και ηλεκτρικής ενέργειας. Δόθηκε έμφαση στη χρήση τοπικών υλικών και Ελλήνων προμηθευτών, καθώς και στην επιλογή ανθεκτικών επιφανειών και πρώτων υλών. Ως αποτέλεσμα, μειώνεται το περιβαλλοντικό αποτύπωμα και διασφαλίζεται η βιώσιμη λειτουργία του ξενοδοχείου.

TURN YOUR WASTE INTO GOLD!



**ΣΥΜΠΙΕΖΟΥΜΕ ΚΑΙ ΚΟΜΠΟΣΤΑΡΟΥΜΕ ΜΑΖΙ
ΓΙΑ ΕΝΑ ΚΑΛΥΤΕΡΟ ΑΥΡΙΟ**

**Έως 30% έκπτωση στα δημοτικά τέλη, για τις μονάδες
που κομποστοποιούν!**



Efficient Recycling for a Better Tomorrow



6970141200

CITY HOTEL, THESSALONIKI

1 2 3 4 5 6



Ένας φόρος τιμής στη Θεσσαλονίκη

Το ανανεωμένο City Hotel φιλοδοξεί να αποτελέσει κάτι περισσότερο από ένα ξενοδοχείο – ένα τοπόσημο για την πόλη. Κεντρικό στοιχείο της καινούργιας αισθητικής είναι η εντυπωσιακή τοιχογραφία του KEZ στο lobby, ένας φόρος τιμής στη Θεσσαλονίκη. Ο KEZ, ένας από τους πιο αναγνωρισμένους Έλληνες street artists, γεννήθηκε στην Αθήνα το 1983 και ασχολείται με το graffiti από το 1997. Το στυλ του επηρεάζεται από ξυλογραφίες, ανάγλυφα και τυπογραφία, ενώ αντλεί έμπνευση από την ελληνική μυθολογία, τη φύση και το αστικό περιβάλλον.



GINOX

PROFESSIONAL REFRIGERATORS



CITY HOTEL, THESSALONIKI

1 2 3 4 5 6



Η τοιχογραφία του στο City Hotel αποτελεί ένα καλλιτεχνικό statement που συνδέει το ξενοδοχείο με την πόλη και την κουλτούρα της. Το City Hotel προσφέρει κεντρική πρόσβαση στα πάντα και λειτουργεί ως “βάση” για εργασία ή αναψυχή.

Η ανακαίνιση του Ξενοδοχείου εντάσσεται στο πλαίσιο της συνεχούς επενδυτικής δραστηριότητας της TOR Hotel Group στη Θεσσαλονίκη, καθώς ο όμιλος γιορτάζει φέτος 100 χρόνια παρουσίας στον κλάδο της ελληνικής φιλοξενίας. Η οικογένεια Τορνιβούκα παραμένει προσηλωμένη στην ανάπτυξη ποιοτικών ξενοδοχειακών μονάδων στη Βόρεια Ελλάδα, ενώ, ταυτόχρονα, ετοιμάζει την πρώτη της επένδυση στην Αθήνα, επεκτείνοντας το χαρτοφυλάκιό της σε νέες αγορές.

Mitel Solutions for the Hospitality Industry



Mitel provides communications solutions that are:

Simple. Cost effective. Integrated. Flexible.

Good communication is at the heart of every successful hotel. Mitel hospitality customers enjoy scalable, reliable communications, optimized to meet the needs of their industry.

From small hotels, to some of the world's most famous luxury establishments,



Powering connections



Integrated Enterprise Networks is Mitel's Gold partner for Greece.
Contact us to work together to find the best solution for you.

LYF HOTEL, CHINA

Εξερευνώντας την ιστορία της Δυναστείας των Tang

Αρχιτεκτονική / Interior Design:
Shenzhen 31Design



Δημιουργώντας έναν χώρο για νεανικές συναντήσεις

Η ζήτηση για καταναλωτικές εμπειρίες αυξάνεται ανάμεσα στη νέα γενιά, με περισσότερους νέους να ασχολούνται με την ελεύθερη εργασία και τη δημιουργία περιεχομένου. Χωρίς να περιορίζονται σε συγκεκριμένες πόλεις ή χώρους γραφείων, αντιπροσωπεύουν τη “δημιουργικότητα, την αυθεντικότητα και την περιέργεια”, αναζητώντας την ελευθερία, την τόλμη για εξερεύνηση και την αίσθηση του ανήκειν. Γι’ αυτό, καινοτόμες κατοικίες με υπηρεσίες εξαπλώνονται στις μεγάλες πόλεις παγκοσμίως, στέλνοντας ένα ισχυρό μήνυμα.

ΟΠΤΙΚΗ ΙΝΑ ΣΤΑ ΔΩΜΑΤΙΑ

Έως **50%** μικρότερο κόστος εγκατάστασης!!!
Για νέα ξενοδοχεία και ανακαινίσεις

OPTRONICS
TECHNOLOGIES S.A.

HOSPITALITY & MARINAS - HIGH - TECH TURN KEY PROJECTS

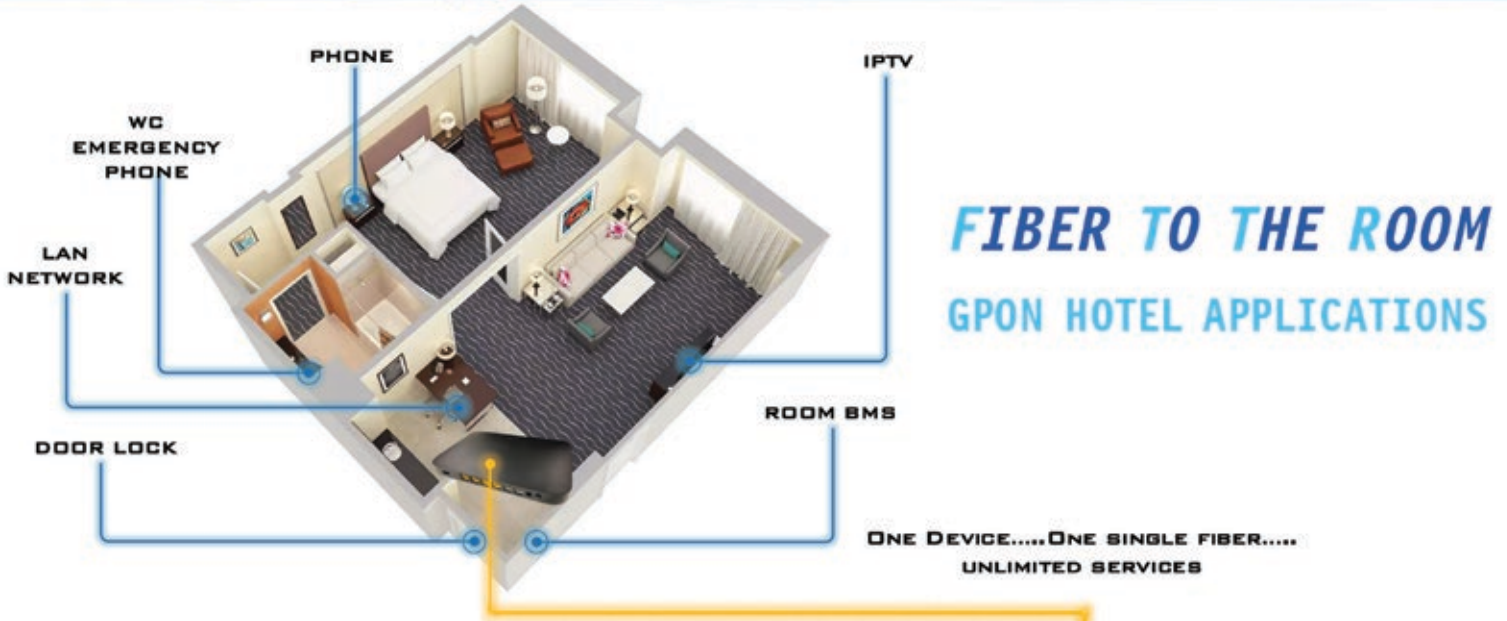

EXPERIENCE THE FUTURE
www.optronics.gr



ΠΛΕΟΝΕΚΤΗΜΑΤΑ

Ελαχιστοποίηση κοστοβόρων χάλκινων καλωδίων όλων των δικτύων
Οικονομία σε υλικά και εργασίες
Οικονομία σε υποδομές (σχάρες, κανάλια, σωλήνες)
Καμία παρεμβολή
Έτοιμη καλωδίωση για μελλοντικές αναβαθμίσεις
Εξοικονόμηση έως 40% στην κατανάλωση ρεύματος
Συντήρηση ενεργών συσκευών = ελάχιστες βλάβες

LYF HOTEL, CHINA

1 2 3 4 5

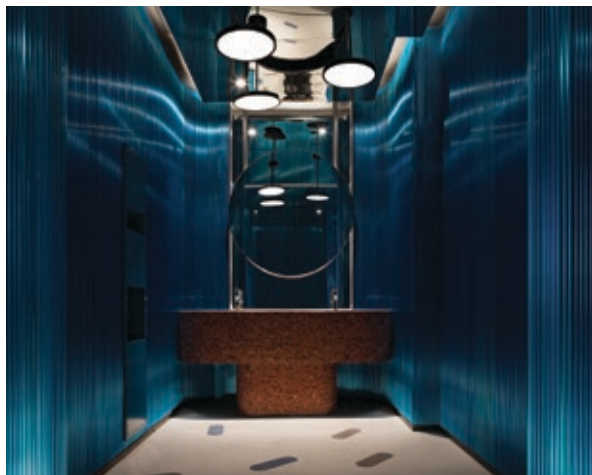

Η Shenzhen 31Design συνεργάστηκε και πάλι με την ομάδα Ascott από τη Σιγκαπούρη για να δημιουργήσει τα διαμερίσματα lyf με υπηρεσίες, σχεδιασμένα ειδικά για τη γενιά των Millennials, με τη φιλοσοφία της μάρκας να είναι “γεμάτη ενέργεια, μοιράζοντας μια νέα ζωή”.

Με την ταχύτατη παγκόσμια εξάπλωση της μάρκας, το ξενοδοχείο lyf Luoyifang, που βρίσκεται στο “Great Tang All Day Mall” στο κεντρικό επιχειρηματικό κέντρο της Χί’αν, αποτελεί εμβληματικό έργο στην Κίνα.

Με μοναδική δημιουργικότητα, ο δημιουργικός διευθυντής Huang Tao συνδυάζει την πολιτιστική κληρονομιά της πόλης με την ελεύθερη και μοντέρνα ουσία της μάρκας lyf, παρουσιάζοντας έναν ευφυή συνδυασμό που αναδεικνύει την πλούσια εμπειρία του στον σχεδιασμό ξενοδοχείων.

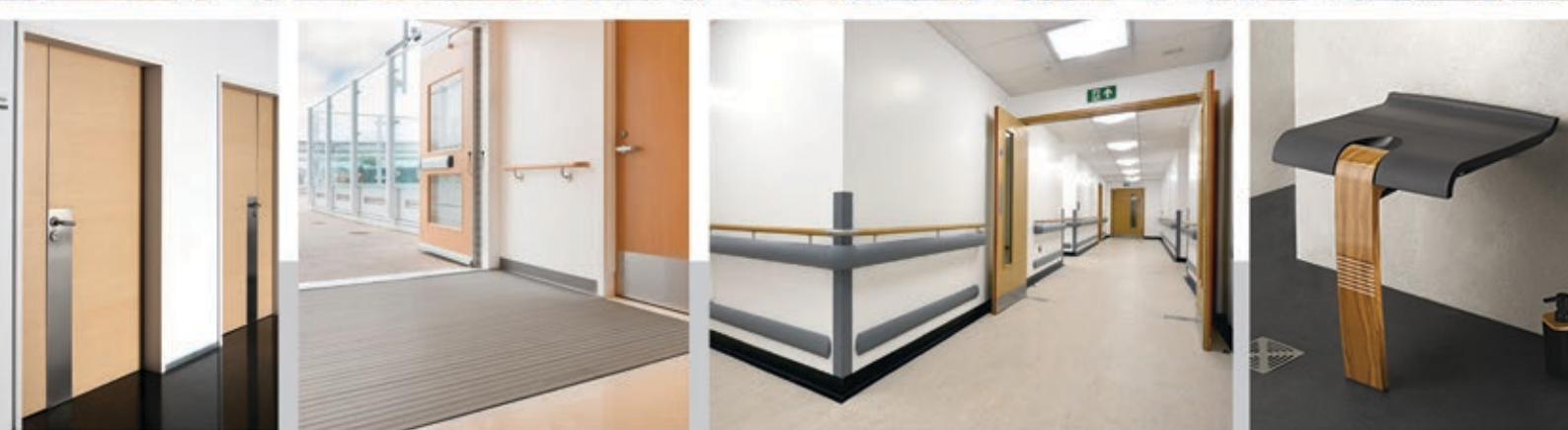

ΑΡΧΙΤΕΚΤΟΝΙΚΟΣ ΕΞΟΠΛΙΣΜΟΣ ΚΤΙΡΙΩΝ

Προστατευτικά Τοιχοποιίας

Ποδόμακτρα Εισόδων

Κουρτίνες Οπτικής Απομόνωσης

Εξοπλισμός Μπάνιων ΑΜΕΑ

Σκίαση Πρόσοψης Κτιρίων

Ηχοαπορροφητικές & Διακοσμητικές Επενδύσεις
Τοίχων/Οροφών

Εσωτερικές Πόρτες

MAT
+ ERGON

Καραθεοδωρή 25, Αθήνα 115 25

+30 210 7222316

info@matergon.com

www.matergon.com

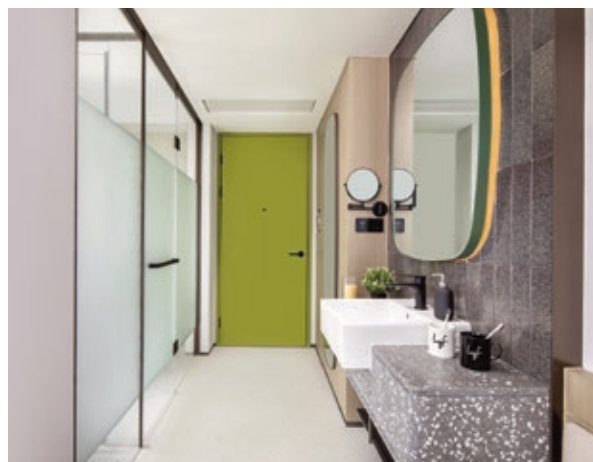
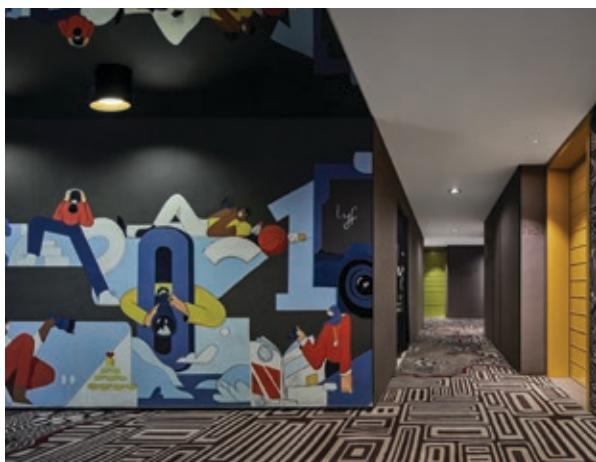

Ερμηνεύοντας την αστική κουλτούρα και δημιουργώντας θαύματα

Με βάση την πλήρη κατανόηση της φιλοσοφίας της μάρκας lyf και την ανάλυση των χαρακτηριστικών και των αναγκών της γενιάς των Millennials, η ομάδα της 31Design εισχωρεί στην παραδοσιακή κουλτούρα στο πλαίσιο των σύγχρονων καιρών, ενσωματώνοντας καλλιτεχνικά και μοντέρνα στοιχεία σχεδιασμού. Μέσα από ισχυρά τοπικά πολιτιστικά χαρακτηριστικά και σύγχρονη καλλιτεχνική αισθητική, δημιουργείται ένας ξεχωριστός χώρος που συνδυάζει την αυξανόμενη κουλτούρα των Millennials με την πλούσια κληρονομιά της πόλης της Χί'αν.



unitech
systems

inspiring|solutions



innovating & reliable
mechanical solutions for all A/V needs

t: +30 210 6086270

f: +30 210 6083475

e: info@unitech-systems.gr

www.unitech-systems.gr



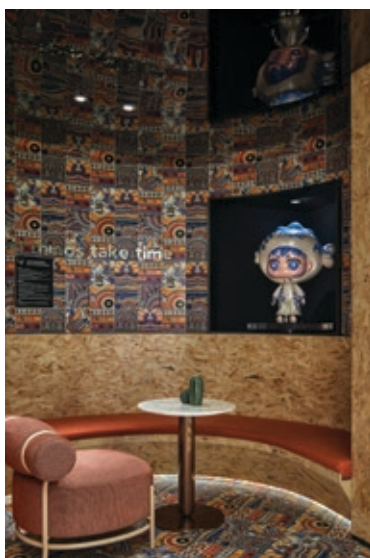
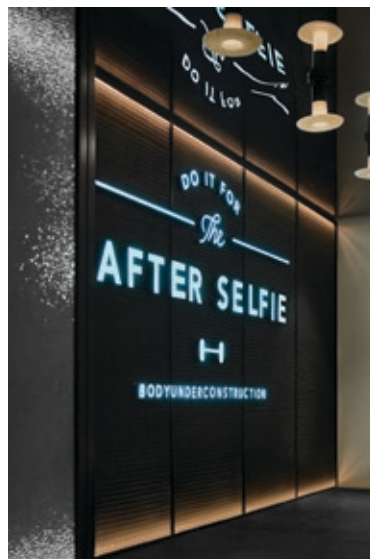

Διασχίζοντας ένα ταξίδι χιλιετιών

Οι επισκέπτες είναι αγγελιοφόροι των Δυτικών Περιοχών που ταξιδεύουν από και προς την Chang'an, ανακαλύπτοντας την ομορφιά της πόλης, από την αρχαία λογοτεχνία μέχρι τις σύγχρονες τάσεις.

Από το Fenghao της Δυτικής Δυναστείας των Zhou μέχρι την Chang'an της Δυναστείας των Tang, η Χί'αν, η αρχαία πρωτεύουσα δεκατριών δυναστειών, διαθέτει πλούσια ιστορική και πολιτιστική κληρονομιά.

Η 31Design αντλεί έμπνευση από την τοπική κουλτούρα, χρησιμοποιώντας το αφήγημα "Νέες Ιδέες από την Αρχαία Δυναστεία των Tang" και επικεντρώνεται στην ιδέα του "Περιπλάνηση στην Αγορά της Δύσης, Εξερεύνηση της Γοητείας της Δυναστείας των Tang".

THE ART OF BREAKFAST

Μια ολοκληρωμένη εμπειρία πρωινού, σχεδιασμένη με έμφαση στην ποιότητα, τη φροντίδα και την υψηλή αισθητική.



ioniki.com



2310788120 | orders@ioniki.com

Μάθε περισσότερα:



LYF HOTEL, CHINA

1 2 3 4 5

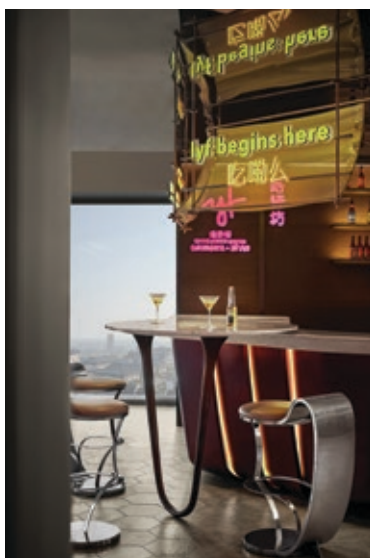
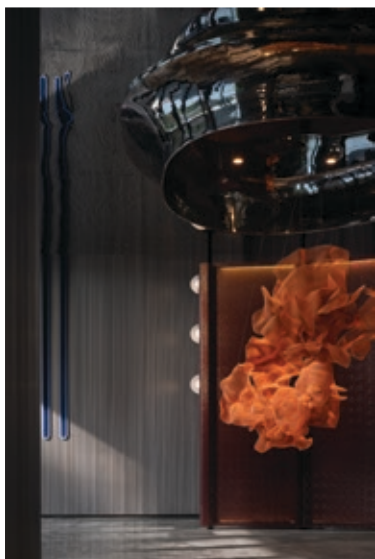

Φωτογραφία: QIWEN, XIAO Xiang,
Xi'an Chasing Light Real Estate

Σύμβολα και Πολιτισμός

Το “Koi” είναι ομόηχο του “Li” στα κινέζικα και συμβολίζει την καλή τύχη στην αυτοκρατορική οικογένεια της Δυναστείας των Tang. Ως το σημείο εκκίνησης του Δρόμου του Μεταξιού, η “Αγορά της Δύσης” ήταν μια βιτρίνα της ευημερίας της Chang'an και ένα κέντρο πολιτικής, εμπορικής και πολιτιστικής ανταλλαγής με τις Δυτικές Περιοχές. Τα άλογα, αντιπροσωπευτικό στοιχείο του Δρόμου του Μεταξιού, λειτουργούσαν ως γέφυρα για την οικονομική και πολιτιστική ανταλλαγή Ανατολής-Δύσης, διαδίδοντας τη φιλία και την καλή θέληση.

Κοινωνική Αλληλεπίδραση και Δημιουργικότητα

Ο σχεδιασμός δίνει ζωή στην κοινότητα, καθώς οι διάφοροι χώροι συμβάλλουν στη δημιουργία εμπειριών ζωής, προωθώντας την αλληλεπίδραση και την συναισθηματική σύνδεση μεταξύ ανθρώπων και χώρων, δημιουργώντας αίσθημα αναγνώρισης, ανήκειν και κοινότητας.

“Αόρατα” Καλύμματα αλουμινίου®

Η νέα τάση στην κτηριακή αποχέτευση

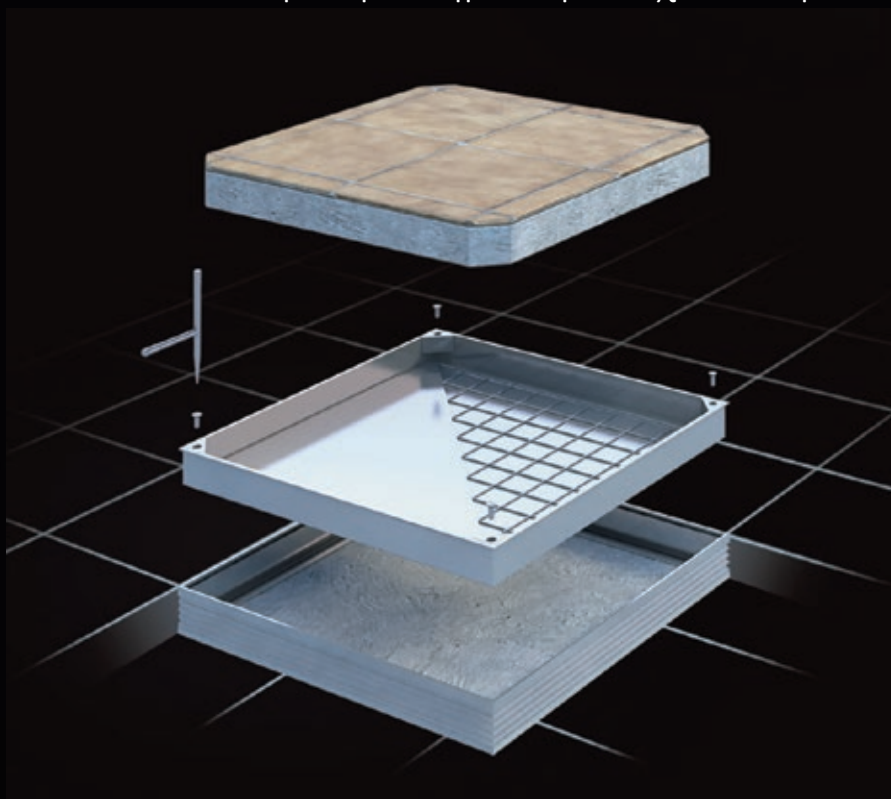

Συνδυάζονται με όλα τα αρχιτεκτονικά στοιχεία και τον περιβάλλοντα χώρο

Τα "αόρατα" καλύμματα αλουμινίου έχουν υιοθετηθεί από τον αρχιτεκτονικό κόσμο ως * κορυφαία επιλογή

We make the difference

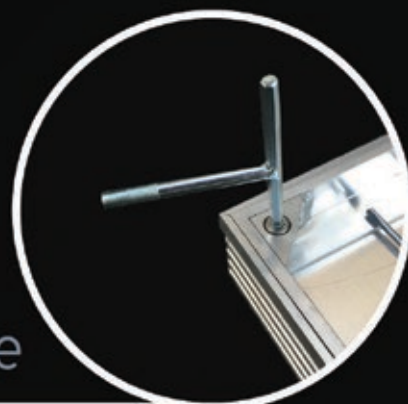

ST. RAPHAEL RESORT & MARINA, CYPRUS

Διαχρονική Πολυτέλεια με Μεσογειακή Ταυτότητα

Σε μία από τις πιο προνομιακές τοποθεσίες της Λεμεσού, το St. Raphael Resort & Marina ξεχωρίζει ως παραθαλάσσιος προορισμός που συνδυάζει αρμονικά την αρχιτεκτονική συνέπεια με την εκλεπτυσμένη αισθητική. Η χωροθέτησή του αξιοποιεί τη γεινίαση με τη θάλασσα και τη μαρίνα, εντάσσοντας το φως και τον ορίζοντα στην εμπειρία του επισκέπτη. Η φιλοσοφία του σχεδιασμού βασίζεται στη φυσική συνέχεια μεταξύ εσωτερικού και εξωτερικού, καθώς και στον δημιουργικό συνδυασμό ανάμεσα σε κλασικές αναλογίες και σύγχρονες γραμμές. Το αποτέλεσμα είναι ένα περιβάλλον με σαφή ταυτότητα, όπου η πολυτέλεια αποτυπώνεται μέσα από την ποιότητα κατασκευής, τη λεπτομέρεια και την αίσθηση χώρου.

Αρχιτεκτονική Ταυτότητα:

Κλασική Κομψότητα και Σύγχρονη Προσέγγιση

Η μορφή του κτιρίου δημιουργεί έναν διακριτικό διάλογο ανάμεσα σε κλασικές αναλογίες και σύγχρονες γραμμές, προσδίδοντας σταθερότητα και αίσθηση ανάλαφρης συνέχειας. Η κτιριακή σύνθεση ακολουθεί τη φυσική κλίση του παραλιακού τοπίου, ενώ οι μεγάλοι φωτεινοί χώροι και οι επιφάνειες από γυαλί φέρνουν τη θάλασσα και το φως στο εσωτερικό, δημιουργώντας ένα ζεστό και φωτεινό περιβάλλον.

Η προσέγγιση σχεδιασμού εστιάζει:

- Στη σύνδεση με τη θάλασσα και το περιβάλλον
- Στην αβίαστη πορεία μέσα στους χώρους
- Στην ισορροπία ανάμεσα σε ιδιωτικές και κοινόχρηστες ζώνες

Η μαρίνα λειτουργεί ως φυσική επέκταση, ενισχύοντας την αίσθηση exclusivity και αναδεικνύοντας τη σχέση ανάμεσα στο κτίριο και το θαλάσσιο τοπίο.



ST. RAPHAEL RESORT & MARINA, CYPRUS

1 2 3 4 5



Εσωτερικός Σχεδιασμός:

Σύγχρονη Μεσογειακή Αισθητική

Η εσωτερική παλέτα υιοθετεί φυσικούς τόνους: γήινες αποχρώσεις και διακριτικές μπλε πινελιές που παραπέμπουν στη θάλασσα. Τα υλικά επιλέχθηκαν με γνώμονα την αίσθηση ποιότητας και υφής:

- Ξύλο σε θερμές αποχρώσεις
- Μάρμαρο και πέτρα σε ουδέτερους τόνους
- Υφάσματα με ανάλαφρη υφή

Τα δωμάτια και οι σουίτες λειτουργούν ως ιδιωτικά καταφύγια ηρεμίας και χαλάρωσης. Τα μπαλκόνια και οι βεράντες ενισχύουν τη σύνδεση με το εξωτερικό περιβάλλον, προσφέροντας ανεμπόδιστη θέα στη θάλασσα και τη μαρίνα.

Ηλεκτρονικές
κλειδαριές



Χρηματοκιβώτια



Εξοικονόμηση
ενέργειας



Mini bars

Έλεγχος
πρόσβασης



Ενδείξεις δωματίων

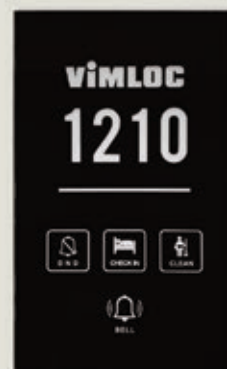



Κοινόχρηστοι Χώροι & Εμπειρία Φιλοξενίας

Οι κοινόχρηστοι χώροι συνδυάζουν κοινωνική ζωή και χαλάρωση. Το lobby με άνετες ζώνες καθιστικού αποτελεί το κέντρο της κοινωνικής δραστηριότητας του ξενοδοχείου. Τα εστιατόρια και τα bars αναπτύσσονται με διακριτική πολυτέλεια, ενώ οι εξωτερικοί χώροι - πισίνες, κήποι και μονοπάτια - αναδεικνύουν την παρουσία του νερού, δημιουργώντας αίσθηση ροής και αρμονίας. Η μεσογειακή βλάστηση προσφέρει φυσική σκίαση και διακριτική ιδιωτικότητα.



www.biotza.gr

[f](#) [i](#) Βιοτζά ABEE - Biotza SA

info@biotza.gr

ΕΡΓΟΣΤΑΣΙΟ - FACTORY
Σωματάς, Ρέθυμνο - Somatas, Rethymno / 74100
Tel: +30 28310 41416

ΚΑΤΑΣΤΗΜΑ ΡΕΘΥΜΝΟΥ - SHOWROOM RETHYMNΟ
Εμ. Πορτάλιου 13, Ρέθυμνο - Em. Portaliou 13, Rethymno / 74100
Tel: +30 28310 22412 & 28310 26902

ΚΑΤΑΣΤΗΜΑ ΑΘΗΝΩΝ - SHOWROOM ATHENS
Λεωφ. Βουλιαγμένης 44-46, Βούλα - Vouliagmenis Av, 44-46 / 16673
Tel: +30 210 8955785 & 210 6021516



Εξελιγμένοι Χώροι & Ανανεωμένη Εμπειρία

Με στόχο την ενίσχυση της εμπειρίας φιλοξενίας, το St. Raphael Resort & Marina ολοκλήρωσε μια σειρά αναβαθμίσεων σε βασικούς χώρους του. Η αναβάθμιση περιλάμβανε χώρους υποδοχής, τους συνεδριακούς χώρους, το κύριο εστιατόριο με αναβαθμισμένο μπουφέ και live cooking station, εσωτερικούς και εξωτερικούς χώρους υγιεινής, αποδυτήρια, καθώς και τη δημιουργία ενός νέου padel court. Οι αναβαθμίσεις σχεδιάστηκαν για να προσφέρουν ανανεωμένη αισθητική, άνεση και αρμονία, δημιουργώντας ένα περιβάλλον φιλόξενο για όλους τους επισκέπτες, είτε για αναψυχή είτε για επαγγελματικά ταξίδια ή ειδικές εκδηλώσεις. Το resort, πλέον, προσφέρει αναβαθμισμένη κομψότητα και προσοχή στη λεπτομέρεια, αναδεικνύοντας τη premium φιλοξενία του.

Βιωσιμότητα & Σύγχρονη Ξενοδοχειακή Προσέγγιση

Στον σχεδιασμό και τις αναβαθμίσεις ενσωματώνονται πρακτικές βιωσιμότητας με στόχο τη μείωση του ενεργειακού αποτυπώματος και τη βιώσιμη διαχείριση φυσικών πόρων. Η αξιοποίηση του φυσικού φωτισμού, οι ενεργειακά αποδοτικές εγκαταστάσεις και η επιλογή ανθεκτικών, ποιοτικών υλικών ενισχύουν τη μακροχρόνια βιωσιμότητα χωρίς συμβιβασμούς στην αισθητική και την εμπειρία του επισκέπτη.

Ένας Προορισμός με Διαχρονική Ταυτότητα

Το St. Raphael Resort & Marina δεν είναι απλώς χώρος διαμονής, αλλά μια αρμονική συνύπαρξη αρχιτεκτονικής και design. Η ισορροπία μεταξύ φυσικού τοπίου, κλασικού και σύγχρονου design, σε συνδυασμό με υψηλής ποιότητας φιλοξενία, δημιουργεί μια μοναδική εμπειρία για τον σύγχρονο ταξιδιώτη. Με σεβασμό στο περιβάλλον, έμφαση στη λεπτομέρεια και καθαρή σχεδιαστική ταυτότητα, το ξενοδοχείο παραμένει σημείο αναφοράς για τη σύγχρονη ξενοδοχειακή αρχιτεκτονική στη Μεσόγειο.

HOTEL LINE

THE PREMIUM EXPERIENCE

Ξενοδοχειακές
πόρτες
αλουμινίου

Συνδυασμός
αισθητικής &
ασφάλειας

Πόρτα αλουμινίου κύριας εισόδου ↓



catalogue



configurator

Οι ξενοδοχειακές πόρτες αλουμινίου της **VERPAN** αποτελούν την ιδανική επιλογή για σύγχρονα ξενοδοχεία, συνδυάζοντας υψηλή αισθητική με κορυφαία ασφάλεια. Χάρη στα καινοτόμα υλικά και την τεχνολογία αιχμής, προσφέρουν ποικιλία φινιρισμάτων και χρωμάτων, προσαρμοζόμενες άψογα σε κάθε διακόσμηση.

Οι πόρτες της Verpan πληρούν τα αυστηρότερα πρότυπα αντοχής και ηχομόνωσης, εξασφαλίζοντας άνεση και ησυχία στους επισκέπτες. Με έμφαση στη λειτουργικότητα και την ανθεκτικότητα, προσφέρουν στα ξενοδοχεία ποιότητα και στυλ που διαρκούν.

Επιλέγοντας πόρτες αλουμινίου Verpan, επενδύετε σε λύσεις που συνδυάζουν αισθητική και πρακτικότητα, αναβαθμίζοντας την εμπειρία των επισκεπτών σας.

Μπείτε στο www.verpan.gr και, με τη βοήθεια του υπερσύγχρονου **Configurator** μας, δημιουργήστε την πόρτα των ονείρων σας και δείτε την να ζωντανεύει μπροστά στα μάτια σας!

📍 7,5 χλμ Βέροιας - Νάουσας, Τ.Θ. 130, Τ.Κ. 591 00, Βέροια

📍 Υποκατάστημα Ευόσμου, Ακαδήμου 77, Θεσσαλονίκη

📍 Υποκατάστημα Βέροιας, 8 χλμ Βέροιας - Νάουσας

☎ Τ.: +30 23310 93.025, +30 23310 93.285 E.: info@verpan.gr

Follow Us:   

MARKET

iVario Pro

5 λόγοι για τους οποίους είναι γρήγορο και εύκολο στον καθαρισμό



Κάθε άνθρωπος που καθαρίζει καθημερινά μαγειρικές συσκευές ξέρει ότι είναι ότι είναι μια εργασία χρονοβόρα, κουραστική και απαιτεί μεγάλη υπομονή. Εκτός και αν, φυσικά, εργάζεται με το iVario Pro της Rational. Αυτό το πολυλειτουργικό σύστημα μαγειρέματος αντικαθιστά την ανάγκη για τηγάνια, βραστήρες, φριτέζες, χύτρες ταχύτητας, πλατώ και κατσαρόλες στον κλάδο των caterings, καθώς και φριτέζες και bain-marie στα εστιατόρια. Χάρη στη σύγχρονη τεχνολογία και το λειτουργικό του σχέδιο, επιτρέπει εύκολο και διεξοδικό καθαρισμό σε λίγα μόλις λεπτά.

1. Χωρίς καμένα τρόφιμα, χωρίς ξυσίματα

Αν δεν λερωθεί εξαρχής, δεν θα χρειαστεί καθαρίσμα

αργότερα. Αυτό ισχύει ιδιαίτερα για το iVario Pro: η ακριβής διαχείριση της θερμοκρασίας του, εξασφαλίζει ότι το φαγητό μαγειρεύεται τέλεια κάθε φορά. Το κάψιμο και το ξεχείλισμα του φαγητού είναι σχεδόν αδύνατα, όπως και ο εντατικός καθαρισμός.

2. Αποτελεσματικός καθαρισμός με απλά μέσα

Δεν απαιτούνται ειδικά ή βαριά καθαριστικά για τον καθαρισμό του iVario Pro, τα οποία θα μπορούσαν διαφορετικά να καταστρέψουν την επιφάνεια του συστήματος μαγειρέματος. Όλα όσα χρειάζεστε για τον καθημερινό καθαρισμό είναι χλιαρό νερό, υγρό πιάτων και ένα σφουγγάρι. Για άλατα ή αποχρωματισμό, το αραιωμένο ξύδι ή ένα κοινό απορρυπαντικό λειτουργεί καλύτερα.

Daily[®] BIO ACTIVE
ΒΙΟΛΟΓΙΚΑ ΕΝΕΡΓΟ

batp[®]
biologic active tissue paper

Το ΜΟΝΟ βιοδιασπώμενο χαρτί

New

Drop & Clean

Διατηρήστε το WC και
τους σωλήνες σας καθαρά
και χωρίς οσμές
με μία κίνηση.



www.viochartel.gr
info@viochartel.gr



3. Λιγότερο νερό, περισσότερη αποτελεσματικότητα

Ενώ ο καθαρισμός ενός συμβατικού ανατρεπόμενου τηγανιού απαιτεί 40 έως 50 λίτρα νερού, το iVario Pro χρειάζεται μόνο 5 έως 6 λίτρα. Χάρη στην αυτόματη είσοδο νερού, το νερό ρέει στο δοχείο με το άγγιγμα ενός κουμπιού, το οποίο μπορεί να αδειάσει γρήγορα και εύκολα μέσω της ενσωματωμένης αποχέτευσης. Μια άμεση σύνδεση με το αποχετευτικό σύστημα της κουζίνας εξαλείφει, επίσης, την ανάγκη για κανάλι αποχέτευσης, διατηρώντας το δάπεδο στεγνό και αυξάνοντας την ασφάλεια στην εργασία.

4. Φιλικό για την πλάτη και άνετο

Πολλές συμβατικές συσκευές κουζίνας έχουν σταθερό ύψος. Για τους κοντότερους ή ψηλότερους υπαλλήλους, αυτό μπορεί να κάνει το μαγείρεμα και τον καθαρισμό κουραστικά ή ακόμη και επιβλαβή για την υγεία τους. Γι' αυτό, το ύψος του iVario Pro μπορεί να ρυθμιστεί έως και 20 εκ. σε λίγα δευτερόλεπτα, επιτρέποντας άνετη εργασία ανεξάρτητα από το

μέγεθος του σώματος. Η λειτουργία κλίσης και η ενσωματωμένη χειρολαβή ντους διευκολύνουν επίσης τον καθαρισμό, καθώς ακόμη και τις πιο απομακρυσμένες γωνίες μπορεί να τις φτάσει κανείς εύκολα και εργονομικά.

5. Ψηφιακή υποστήριξη

Αν και ο καθαρισμός είναι γρήγορος και εύκολος, οποιαδήποτε βοήθεια είναι ευπρόσδεκτη στην πολυάσχολη καθημερινή κουζίνα. Γι' αυτό το iVario Pro προνοεί εκ των προτέρων: ο ενσωματωμένος βοηθός φροντίδας και καθαρισμού σας υπενθυμίζει τότε είναι ώρα να καθαρίσετε το σύστημα μαγειρέματος με πίεση και σας καθοδηγεί βήμα προς βήμα στη διαδικασία καθαρισμού. Εάν χρειάζεστε περαιτέρω βοήθεια, απλώς σαρώστε τον κωδικό QR στην οθόνη για να αποκτήσετε πρόσβαση σε ένα βίντεο-οδηγό με λεπτομερείς οδηγίες φροντίδας. Περισσότερες πληροφορίες για το iVario Pro στο: rational-online.com.



ΚΑΚΤΟΣ

ΠΛΩΤΕΣ ΕΞΕΔΡΕΣ

(floating docks)



Λεωφόρος Κηφισού 109 122 41 Αιγάλεω,
Αθήνα, Ελλάδα

www.kaktos.com.gr
sales@kaktos.com.gr
+30 210 3466637

GOING GREEN

Η νέα πράσινη επανάσταση στη φιλοξενία

της Έλενας Καραγκούνη

Η περιβαλλοντική ευαισθησία δεν είναι πια προαιρετική. Ο σύγχρονος ταξιδιώτης αναζητά ξενοδοχεία που λειτουργούν με σεβασμό στον πλανήτη — όχι μόνο επειδή “το επιβάλλει η μόδα”, αλλά επειδή το απαιτεί η συνείδησή του. Οι πολιτικές τύπου “επαναχρησιμοποιήστε τις πετσέτες” δεν αρκούν, και το μέλλον της φιλοξενίας είναι βαθιά πράσινο και ουσιαστικά βιώσιμο. Η αλλαγή αυτή δεν είναι μόνο οικολογική, αλλά και επικοινωνιακή: οι επισκέπτες νιώθουν πως συμμετέχουν σε έναν κοινό σκοπό και επιβραβεύουν τα ξενοδοχεία, που κάνουν πράξη τις δεσμεύσεις τους.

Η αρχιτεκτονική της βιωσιμότητας

Το πρώτο βήμα στην πράσινη κατεύθυνση ξεκινά από την ίδια τη δομή του ξενοδοχείου. Η διεθνώς αναγνωρισμένη πιστοποίηση LEED (Leadership in Energy and Environmental Design) αποτελεί τη “χρυσή σφραγίδα” οικολογικής κατασκευής. Εξετάζει την ενεργειακή απόδοση, τη χρήση νερού, την ποιότητα του εσωτερικού αέρα και τις επιλογές υλικών. Όσο υψηλότερη η βαθμολογία, τόσο πιο φιλικό προς το περιβάλλον θεωρείται το κτίριο. Παράλληλα, ολοένα και περισσότερα ξενοδοχεία επενδύουν σε ηλιακή ενέργεια. Είτε με φωτοβολταϊκά στις στέγες είτε με αγορά καθαρής ενέργειας από παρόχους, οι επιχειρήσεις μειώνουν θεαματικά το λειτουργικό τους κόστος.

Η νέα εποχή της εξοικονόμησης νερού και ενέργειας

Κάθε σταγόνα μετράει. Οι ξενοδοχειακές μονάδες υιοθετούν τεχνολογίες εξοικονόμησης νερού: “έξυπνες” βρύσες, ντους χαμηλής ροής, αλλά και πιο αποδοτικά πλυντήρια. Καινοτόμες λύσεις αξιοποιούν το Internet of Things για να μετρούν και να ελέγχουν τη χρήση νερού σε πραγματικό χρόνο. Αντίστοιχα, αισθητήρες κίνησης συμβάλλουν στην εξοικονόμηση ενέργειας: όταν το δωμάτιο μένει άδειο, τα φώτα και τα κλιματιστικά απενεργοποιούνται αυτόματα. Έτσι, η τεχνολογία μειώνει τη σπατάλη χωρίς να θυσιάζει την άνεση.



BIO



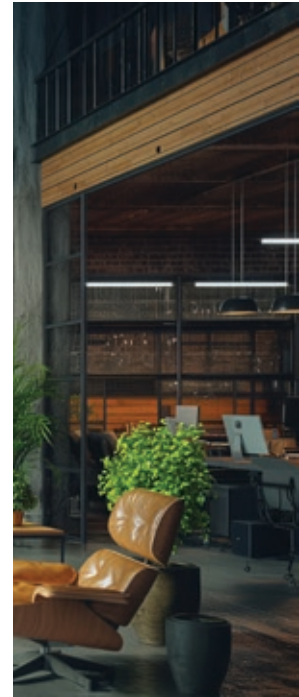

Το τέλος του πλαστικού

Η μάχη κατά του πλαστικού έχει εισέλθει δυναμικά στη φιλοξενία. Τα περισσότερα μεγάλα brands αντικαθιστούν πλέον τα πλαστικά μπουκαλάκια καλλυντικών με επαναγεμιζόμενους διανεμητές, καταργούν τα καλαμάκια και επιλέγουν κομποστοποιήσιμα ή επαναχρησιμοποιούμενα σκεύη για take-away υπηρεσίες.

Η νέα φιλοσοφία φιλοξενίας

Η βιωσιμότητα επεκτείνεται, πλέον, πέρα από τις υποδομές. Αφορά και τις συνήθειες τόσο των επισκεπτών όσο και του προσωπικού. Πολλά ξενοδοχεία, ακολουθώντας το παράδειγμα της Starwood, ενθαρρύνουν τους επισκέπτες να παραλείψουν την ημερήσια καθαριότητα με αντάλλαγμα πόντους επιβράβευσης ή πίστωση στο μπαρ. Έτσι, μειώνονται τα απορρυπαντικά, η κατανάλωση νερού και ενέργειας, ενώ ο επισκέπτης αισθάνεται μέρος της λύσης.

Βιώσιμη Γαστρονομία

Οι χώροι εστίασης αγκαλιάζουν τη φυτική διατροφή. Μενού που βασίζονται σε φυτικά “κρέατα” ανταποκρίνονται στη ραγδαία αύξηση των vegan και vegetarian ταξιδιωτών. Τα πιάτα χωρίς κρέας ή γαλακτοκομικά επισημαίνονται, πλέον, ξεκάθαρα, ενώ οι σεφ πειραματίζονται δημιουργικά με πρώτες ύλες που σέβονται το περιβάλλον.

Η νέα εποχή της περιβαλλοντικής συνείδησης

Η πράσινη φιλοξενία δεν είναι απλώς τάση· είναι στρατηγική επιλογή, που εξασφαλίζει ανθεκτικότητα, φήμη και πιστότητα. Οι ταξιδιώτες του 2026 δεν ψάχνουν απλώς ένα ωραίο μέρος για να μείνουν, αλλά θέλουν να γνωρίζουν ότι το ξενοδοχείο λειτουργεί υπεύθυνα, σέβεται τον πλανήτη και αφήνει το μικρότερο δυνατό αποτύπωμα.

ΘΕΡΜΑΝΣΗ ΝΕΡΟΥ & ΧΩΡΟΥ σε ΕΣΤΙΑΣΗ & ΚΑΤΟΙΚΙΕΣ & όχι μόνο !

Θερμοπομποί - Ταχυθερμαντήρες - Λέβητες - Φίλτρα νερού - Αφυγραντήρες
Θερμομεικτικές ηλιακών, Καυτό/Κρύο νερό

CLAGE ZIP HYDROTAP
ΚΡΥΟ / ΚΑΥΤΟ νερό για ροφήματα
σε χώρους εστίασης



Ως 75 ποτήρια κρύου νερού / ώρα
ή ως 360 φλιτζάνια τσαγιού / ώρα.

1)ΚΡΥΟ & ΚΑΥΤΟ μέσω της ειδικής
βρύσης πάγκου ZIP Hydrotap ενώ η
συσκευή ψύξης/θέρμανσης
τοποθετείται σε κρυφό σημείο.

2)ΚΑΥΤΟ με επίτοιχες συσκευές ZIP

ΤΑΧΥΘΕΡΜΑΝΤΗΡΕΣ
για ζεστό νερό χρήσης
CLAGE (Germany)
TRITON (England)

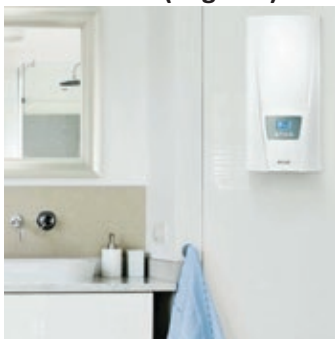

ΖΕΣΤΟ ΝΕΡΟ ΑΜΕΣΩΣ - ΟΙΚΟΝΟΜΙΚΑ
Για μπάνιο, κουζίνα, νιπτήρα, λάντζα
ΧΩΡΙΣ ΑΠΟΘΗΚΕΥΣΗ ΝΕΡΟΥ
Εξοικονόμηση από 60-87% σε σχέση
με τον θερμοσίφωνα.

ΘΕΡΜΟΠΟΜΠΟΙ ΒΕΗΑ - Θέρμανση
με ή χωρίς Wi-Fi (Μέσω Smartphone)

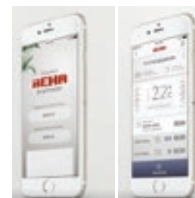
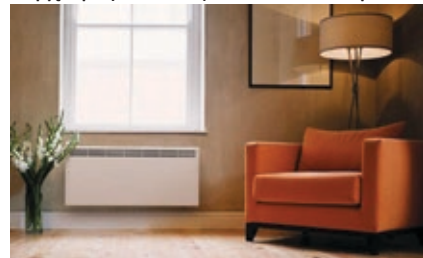

Ηλεκτρική οικονομική - ποιοτική
άμεση - αυτόνομη θέρμανση.
Δυνατότητα απομακρυσμένου
ελέγχου της θέρμανσης ΒΕΗΑ.

I.R. ΥΠΕΡΥΘΡΗ ΘΕΡΜΑΝΣΗ TROTEC
ΕΞΩΤΕΡΙΚΩΝ & ΕΣΩΤΕΡΙΚΩΝ ΧΩΡΩΝ



Η λύση στον εξωτερικό χώρο: cafe,
bar, βεράντες, μπαλκόνια, κήπους
κλ.π εξωτερικούς /ημι-υπαίθριους

ΗΛΕΚΤΡΙΚΟΙ ΛΕΒΗΤΕΣ ΤΕΡΜΟ

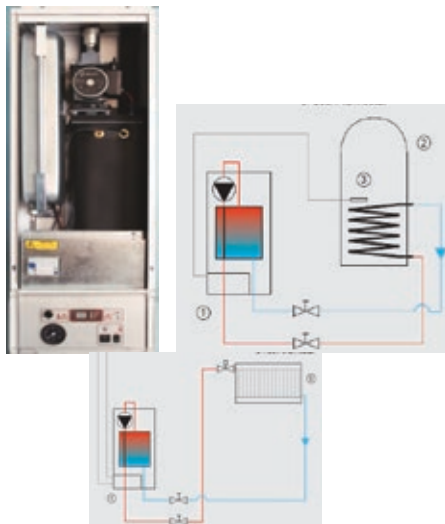

Αυτόνομη ηλεκτρική θέρμανση
χωρίς καμινάδες, λεβητοστάσιο κλ.π

ΑΦΥΓΡΑΝΤΗΡΕΣ TROTEC

Τέλος στην υγρασία.
Μείον 30-40 % στα έξοδα
θέρμανσης.



Μειώστε αλλεργίες και λοιμώξεις
που προκαλούνται από μούχλα
και υγρασία

ΦΙΛΤΡΑ ΝΕΡΟΥ CRONUS Ο' RING - CEASA - USTM

Προστασία δικτύου και πόσιμο νερό από άλατα, χρώματα, χλώριο κ.α.



GENEM

Από το 1975 κοντά σας,
στον επαγγελματία και στον ιδιώτη,
με ποιοτικές λύσεις και άριστο
After Sales Service

www.genem.eu

Στο showroom της GENEM βρίσκονται σε λειτουργία τα περισσότερα προϊόντα της.
Πρόσβαση: Από Λ.Συγγρού 262 δεξιά ---- Παραλία: Λ.Αμφιθέας ---- Πειραιάς: Θησέως, Δαβάκη

GENEM – Δοϊράνης 118 Καλλιθέα Τηλ.κέντρο (5 γραμμών) : 210-9596470
e-mail Sales Dpt: info@genem.com.gr

ΣΚΙΑΔΙΑ ΠΡΟΣΟΨΗΣ

Αρχιτεκτονική ταυτότητα, λειτουργικότητα και βιοκλιματική απόδοση

Τα σκιάδια προσόψεων αποτελούν ένα από τα πιο δυναμικά αρχιτεκτονικά στοιχεία στη σύγχρονη σχεδίαση κτιρίων, συνδυάζοντας **λειτουργικότητα και αισθητική**. Πέρα από τον βασικό τους ρόλο στη **σκίαση** και στη **μείωση της ηλιακής ακτινοβολίας**, συμβάλλουν καθοριστικά στη διαμόρφωση της ταυτότητας ενός κτιρίου, προσδίδοντας βάθος, ρυθμό και υλικότητα στην όψη.

Αρχιτεκτονικά, τα σκιάδια λειτουργούν ως “δεύτερο δέρμα” της πρόσοψης. Μπορούν να είναι σταθερά ή κινητά, οριζόντια ή κατακόρυφα, συμπαγή ή διάτρητα, δημιουργώντας διαφορετικά επίπεδα διαφάνειας και φωτισμού. Μέσα από την επιλογή υλικών – όπως αλουμίνιο – ο αρχιτέκτονας μπορεί να επιτύχει είτε μια μινιμαλιστική, υψηλής τεχνολογίας εικόνα είτε μια πιο θερμή και φυσική αισθητική. **Η σκίαση δεν αντιμετωπίζεται, πλέον, ως τεχνική προσθήκη, αλλά ως βασικό μορφολογικό εργαλείο που καθορίζει τον χαρακτήρα της όψης.**

Στον σχεδιασμό ξενοδοχειακών μονάδων, τα σκιάδια προσόψεων αποκτούν ιδιαίτερη σημασία. Τα ξενοδοχεία απαιτούν μια ισχυρή και αναγνωρίσιμη αρχιτεκτονική ταυτότητα, ενώ ταυτόχρονα πρέπει να εξασφαλίζουν άνεση στους εσωτερικούς χώρους. Τα σκιάδια μειώνουν την ανάγκη για τεχνητό κλιματισμό, βελτιώνουν τη θερμική συμπεριφορά του κελύφους και επιτρέπει τον ελεγχόμενο φυσικό φωτισμό των δωματίων. Έτσι, ενισχύεται η ενεργειακή απόδοση του κτιρίου και **αναβαθμίζεται η εμπειρία φιλοξενίας.**

Παράλληλα, προσφέρουν τη δυνατότητα δημιουργίας δυναμικών όψεων που μεταβάλλονται μέσα στη διάρκεια της ημέρας, ανάλογα με τη θέση του ήλιου. Αυτό το παιχνίδι φωτός και σκιάς δημιουργεί μια ζωντανή, ελκυστική εικόνα για τον επισκέπτη και συμβάλλει στη συνολική ατμόσφαιρα του χώρου. Σε παραθαλάσσια ή μεσογειακά περιβάλλοντα, όπου η ηλιοφάνεια είναι έντονη, τα σκιάδια αποτελούν όχι μόνο αισθητική επιλογή αλλά και αναγκαίο στοιχείο βιοκλιματικού σχεδιασμού.

Συνεπώς, τα σκιάδια προσόψεων αποτελούν ένα ισχυρό αρχιτεκτονικό εργαλείο που συνδυάζει μορφή, λειτουργία και βιωσιμότητα. Στα ξενοδοχεία, **η σωστή ενσωμάτωσή τους μπορεί να αναδείξει την αρχιτεκτονική ταυτότητα, να βελτιώσει τις περιβαλλοντικές επιδόσεις και να προσφέρει μια μοναδική εμπειρία χώρου και φωτός.**

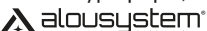

Η A alousystem, στην έκθεση ΕΛΛΗΝΙΚΟ ΑΛΟΥΜΙΝΙΟ 2025 παρουσίασε μία νέα σειρά προϊόντων αλουμινίου! **LUMiart**, προϊόντα κατάλληλα για σκίαση, διακόσμηση, προστασία από ηλιακή ακτινοβολία μέχρι και κάλυψη μερική ή ολική σε αρχιτεκτονικές κατασκευές. Σκιάδια με δυνατότητα να γίνουν συρόμενα, ανοιγόμενα, σταθερά ή πτυσσόμενα σε διαστάσεις που καλύπτουν κάθε ανάγκη. Συνδιάζονται με κάγκελα, αυλόπορτα και αυλόγυρο για ολοκληρωμένη και άρτια εμφάνιση. Ιδανικά για ξενοδοχειακούς χώρους αφού μπορούν να χρησιμοποιηθούν και για διαχωριστικά τόσο σε εξωτερικούς όσο και σε εσωτερικούς χώρους. Ο καταναλωτής μπορεί να διαλέξει ανάμεσα σε απεριόριστα σχέδια και χρώματα ηλεκτροστατικής βαφής, που διαθέτει η **A alousystem** ή ακόμα και να μας δώσει το σχέδιο της αρεσκείας του, custom κατασκευή. Ολόκληρη η σειρά προϊόντων **LUMiart** θα σας μαγέψει, φως και τέχνη στην ίδια συχνότητα. 



A60 HOTELIA

ΣΥΝΕΠΙΠΕΔΗ
ΠΟΡΤΑ ΑΛΟΥΜΙΝΙΟΥ
ΜΕ ΞΕΝΟΔΟΧΕΙΑΚΗ ΚΛΕΙΔΑΡΙΑ

 **aloussystem**[®]
aluminium systems

Αναλύοντας τις ανάγκες και τις απαιτήσεις των ξενοδοχείων,
δημιουργήσαμε μία ειδική σειρά,
για να παρέχουμε ολοκληρωμένες λύσεις.
Σύστημα συνεπίπεδων πορτών
A60 HOTELIA για απεριόριστο design,
υψηλή θερμομόνωση, ηχομόνωση,
ποικιλία σχεδίων και δυνατότητα
τοποθέτησης ειδικής κλειδαριάς
και κρυφού μηχανισμού επαναφοράς.



42ο χλμ. Ε.Ο. ΑΘΗΝΩΝ - ΛΑΜΙΑΣ
ΑΥΛΩΝΑΣ ΑΤΤΙΚΗΣ Τ.Κ.19011
Τ. 2295 160 000
WWW.ALFA-ALOUSYSTEM.COM

Τα Online Περιοδικά μας για την εστίαση & τη φιλοξενία!



CABARE.gr

The Cafe - Bar - Restaurant Magazine: On line Περιοδικό για τον Επαγγελματία της Καφεστίασης.

Με σχετικά Νέα, Συμβουλές Management, Marketing, Design, Trends, Franchise, Νομοθεσία, Φορολογία, Συνταγές, Προϊόντα και Εξοπλισμό, Αγγελίες Εργασίας.

hotelmag.gr

HotelMag.gr

Hotel Magazine: On line Περιοδικό για Ιδιοκτήτες και Στελέχη Ξενοδοχείων.

Με επιλεγμένα Νέα, Απόψεις, Συμβουλές Hotel Management, Marketing, Design, Διαχείριση cafe, bar, restaurant, και ενημέρωση για σχετικά Προϊόντα και Υπηρεσίες.



HotelDesign.gr

Hotel Design Magazine: On line Περιοδικό για Ιδιοκτήτες και Στελέχη Ξενοδοχείων, Υπεύθυνους Προμηθειών, Αρχιτέκτονες και Διακοσμητές.

Σύμβουλος στην Κατασκευή και Ανακαίνιση, με Ειδήσεις, Αρχιτεκτονική και Design Ξενοδοχείων και ενημέρωση για σχετικό Εξοπλισμό.

Τα Online Συνεδριακά Περιοδικά μας!



MICE.gr

MICE – The Meeting - Incentive - Congress - Event Planner's Guide to Greece.

Find your partner: PCO, DMC, Event Planner, Congress Center, Hotel with Conference Facilities, AV, Interpreters, Catering, Coaches, Stands, PR gifts...



SYNEDRIO.gr

SYNEDRIO / The CONGRESS + EVENT Magazine and Guide: Ο σύμβουλος του Οργανωτή Συνεδρίων και Εκδηλώσεων.

Ενημέρωση για όλα τα Συνέδρια που θα γίνουν ή έγιναν από το 1997. Επικαιρότητα, Άρθρα, Συμβουλές και Οδηγός Προμηθευτών.



MedicalCongress.gr

Ο πληρέστερος Οδηγός Ιατρικών Συνεδρίων στην Ελλάδα: Εύκολη εύρεση Συνεδρίων με 5 τρόπους: τα Προσεχή, με λέξεις – Κλειδιά, με Ημερομηνία, με Γεωγραφικό διαμέρισμα και με Ιατρική Ειδικότητα.

Έχετε ΑΙΘΟΥΣΕΣ για ΣΥΝΕΔΡΙΑ και ΕΚΔΗΛΩΣΕΙΣ;

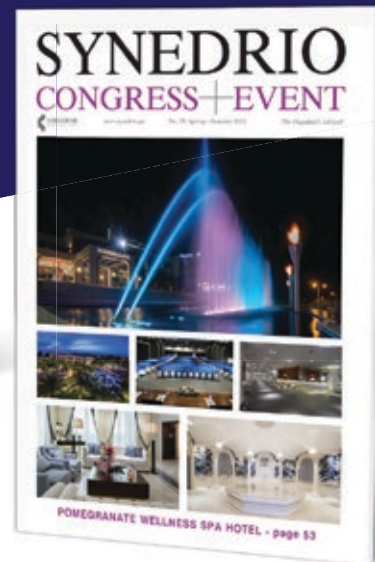
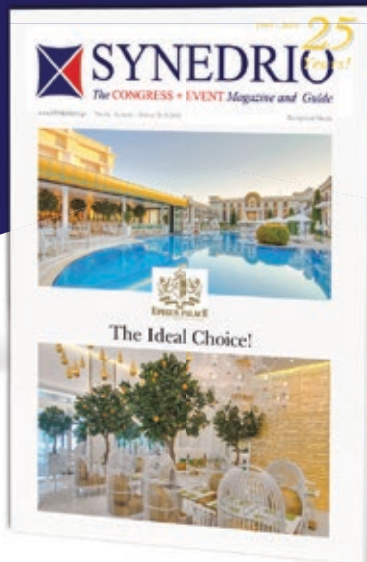
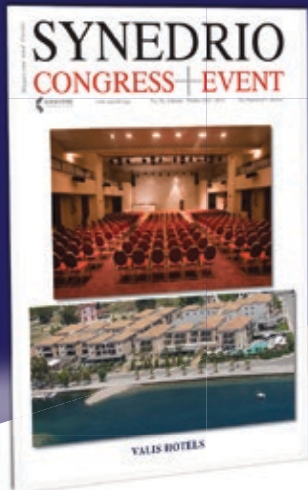

SYNEDRIO Magazine

*Εξαμηνιαίο Περιοδικό / Οδηγός για όποιον Οργανώνει
Συνέδρια, Events, Ημερίδες, Σεμινάρια*

Στοιχεία Κυκλοφορίας:

www.synedrio.gr/diafimisi-sto-entypo

Δωρεάν Συνδρομή

www.synedrio.gr/syndromites

ΠΡΟΣΦΟΡΑ ΠΡΟΒΟΛΗΣ!

2/σέλιδη Εσωτερική Καταχώρηση (Σαλόني)
στα 2 επόμενα τεύχη:

Φθινόπωρο / Χειμώνας 2026, No.58
Άνοιξη / Καλοκαίρι 2027, No.59

= 300 ευρώ + ΦΠΑ / ανά τεύχος
[600 ευρώ + ΦΠΑ ετήσιο κόστος]

Τμήμα Διαφήμισης:

τηλ 210-6147877

email: sales@synedrio.gr

INDEX

Επιλέξτε Συνεργάτες

ΑΡΧΙΤΕΚΤΟΝΙΚΗ / ΔΙΑΚΟΣΜΗΣΗ / ΕΞΟΠΛΙΣΜΟΣ HOTEL - CAFE - BAR - RESTAURANT

σελίδα

AKU.....	13	KALTSIDIS DECO	ΕΞΩΦΥΛΛΟ, 18-19
ALFA - ALOUSYSTEM	78-79	KAMARINOS DESIGN	08-09
AM ARCHITECTURE STUDIO.....	45	LIFEGREEN	33
ΑΤΤΙΚΑ.....	39	MATERGON.....	55
BARISLIGHT	ΕΣΩΤ. ΟΠΙΣΘΟΦΥΛΛΟΥ	MEDICALCONGRESS.gr	80
BIOTZA	67	MICE.gr.....	80
CABARE.gr.....	80	MOLYTO.....	11
DOMETIC - ΣΑΜΑΡΑΣ	27	OPTRONICS	53
E-DIAKOSMISI.COM	30	ΡΑΡΟΥΤΣΑΝΙΣ.....	ΟΠΙΣΘΟΦΥΛΛΟ
ECOLIFE.....	33	RATIONAL.....	70-72
ERBT	47	RODOSAL.....	20-21
ERGO	06-07	ROTOSEPTIC	20-21
EUROSYST.....	35	SKG.....	29
GENEM.....	77	SLEEPSMART	17
GINOX.....	49	STAMATIOU PLASTICS.....	73
HOTELDESIGN.gr	80	SYNEDRIO.gr.....	80-81
HOTELMAG.gr.....	80	TECHNOGYM	40-41
IAS SIAGRIS	61	TSIGENIS WOODCRAFT.....	03
IDCOMS	04-05	UNITECH SYSTEMS.....	57
IEN	51	VERPAN	69
INOMAK	37	VIOCHARTEL	71
ΙΟΝΙΚΙ	59	VISION ΜΑΥΡΙΔΑΚΗΣ.....	65
ISA ITALY	30-31	WHITELEAF	35
J&E UMBRELLAS.....	25	WSPC	ΕΣΩΤ.ΕΞΩΦΥΛΛΟΥ

Hotel Design

Magazine and Guide

22 Χρόνια!
2004 - 2026

Οδηγός Προμηθευτών Ξενοδοχείων

ΑΡΧΙΤΕΚΤΟΝΙΚΗ - INTERIOR DESIGN - ΕΞΟΠΛΙΣΜΟΣ

Έντυπο: Δωρεάν συνδρομές στο www.HotelDesign.gr/syndromites

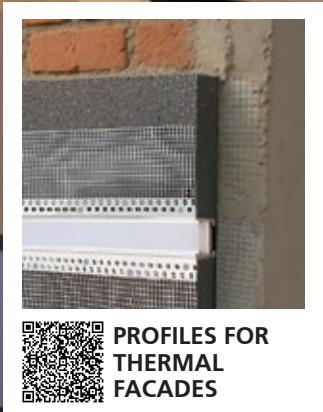

PROFILES FOR THERMAL FACADES

ΑΡΧΙΤΕΚΤΟΝΙΚΟΣ – ΕΠΑΓΓΕΛΜΑΤΙΚΟΣ – ΟΙΚΙΑΚΟΣ ΦΩΤΙΣΜΟΣ | ΜΕΛΕΤΗ ΦΩΤΙΣΜΟΥ
Ελευθερίου Βενιζέλου & Βύρωνος, Πάτρα | www.barislight.eu | info@barislight.eu | 2610 317 313



ZOOME SMALL
10-60°



barislight.eu



b2b.barislight.eu

EST. PAPOUTSANIS 1870

OLIVIA THINKS

Sustainability meets Sophistication!

A true modern hotel amenities collection of superior quality, that combines contemporary design and sustainability.
Authentic experience with the invigorating scents of thyme, amber, cedarwood and lavender!
Formulated with up to 97% natural ingredients, with Vegan composition and eco-friendly packaging.



www.papoutsanis.gr/eshop -  Papoutsanis Amenities -  papoutsanisamenities

